



Guide de normes

Affichage informatif sur les produits

TABLE DES MATIÈRES

INTRODUCTION	4
TYPES DE SUPPORT D’AFFICHAGE DISPONIBLES	5
Emplacement de l’affichage	5
Rôle et spécifications	6
TYPES DE MESSAGES	12
Contenu directionnel	12
Contenu informatif	12
LIGNES DIRECTRICES DES CONTENUS	23
Collecte d’information pertinente	23
Directives rédactionnelles	24
Langue d’affichage	24
Traduction et révision	25
LIGNES DIRECTRICES DE L’ASPECT VISUEL ET GRAPHIQUE	26
Utilisation des logotypes.	26
Couleurs officielles.	27
La codification par couleur.	27
Typographie.	29
Type d’imagerie utilisée	30
Format des cartes et étiquettes de prix	34
GABARITS GRAPHIQUES	35
Toile déroulante	35
En-tête de catégorie	36
Insertion tablettes inférieures	36
Codification couleur tablettes inférieures.	37
Séparateur de baie	38
Autocollant de repérage de produits (P-Touch)	39
Panneaux coulissants - Option 1	40
Panneaux coulissants - Option 2	41
Panneaux coulissants - Option 3	42
Bandeau de poutre fixe ou pivotant	43
Affiche pour montant	44
Affiche intérieur de baie	45
Livret à reliure à spirale	46
Fiche caractéristique pour produit dans une baie	47
Fiche caractéristique pour cadre autoportant.	48

TABLE DES MATIÈRES (SUITE)

Fiche caractéristique pour pochette verticale avec attaches	49
Fiche caractéristique pour pochette horizontale avec attaches	50
QUINCAILLERIE ET SUPPORTS D’AFFICHAGE	51
Liste de la quincaillerie.	51
PROCÉDURES DES PROJETS D’AFFICHAGE	55
Codification de l’affichage	55
Où télécharger les gabarits graphiques.	56
Envoi des fichiers sources (documents de travail)	56
Exigences des fichiers informatiques	57
Emballage.	58
ANNEXE	59
Liste de sous-départements et catégories	59

INTRODUCTION

L'affichage en magasin améliore l'expérience client en facilitant sa navigation à travers l'offre de produits, en l'inspirant, mais surtout en lui permettant d'obtenir l'information appropriée dans la sélection de la marchandise.

L'équipe de l'affichage magasin travaille en collaboration avec l'équipe de merchandising et les fournisseurs de produits afin de concevoir de l'affichage pertinent, efficace, bien localisé, simple à comprendre et maximisant l'achat sans assistance. Le tout adapté à l'image de marque et aux standards de RONA.

Ce guide vise à faciliter la création et la production des différentes pièces de communication en magasin, autant par les partenaires que par les ressources internes.

Le contenu vous informe des règles et standards d'affichage et vous propose :

- Types de supports d'affichage recommandés
- Suggestions de contenus visuels et rédactionnels
- Style d'imagerie recommandée - technique et inspirationnel
- Normes graphiques, couleurs et typographies officielles
- Gabarits de styles graphiques
- Règles de reproduction imprimée et de fabrication pour maintenir un haut niveau de qualité et d'homogénéité (matériaux, procédés d'impression)

RONA cherche à uniformiser les outils et supports de communication présents en magasin afin de véhiculer une image forte et constante à travers tout le réseau.

L'équipe de l'affichage magasin espère une collaboration de la part de chacun de ses précieux partenaires et vous invite à communiquer avec elle pour toutes questions relatives à ce guide à l'adresse courriel suivante : signalisation.magasins@rona.ca.



TYPES DE SUPPORT D’AFFICHAGE DISPONIBLES

Le consommateur suit une logique de magasinage qu’il est important de respecter. Il cherche d’abord à se diriger, puis à s’informer sur les spécificités des produits. Chaque type de support d’affichage au point de vente, qu’il soit à distance ou à proximité, doit jouer son rôle et être utile au consommateur dans son processus d’achat.

L’emplacement, la hauteur et la lisibilité sont des facteurs importants à considérer. Le diagramme suivant illustre les niveaux de hauteurs usuels dans les étagères et indique quels types de support devraient s’y trouver.

1. Toile déroulante ou panneaux coulissants (p.35)
2. En-tête de catégorie (p.36)
3. Insertions tablettes inférieures (p.36)
4. Séparateur de baie (p.38)
5. Autocollant de repérage de produits (p.39)
6. Panneaux coulissants (p.40)
7. Bandeau de poutre fixe ou pivotant (p.43)
8. Affiche pour montant (p.44)
9. Affiche intérieur de baie (p.45)
10. Livret à reliure à spirale (p.46)
11. Fiche caractéristique (p.47)

EMPLACEMENT DE L’AFFICHAGE

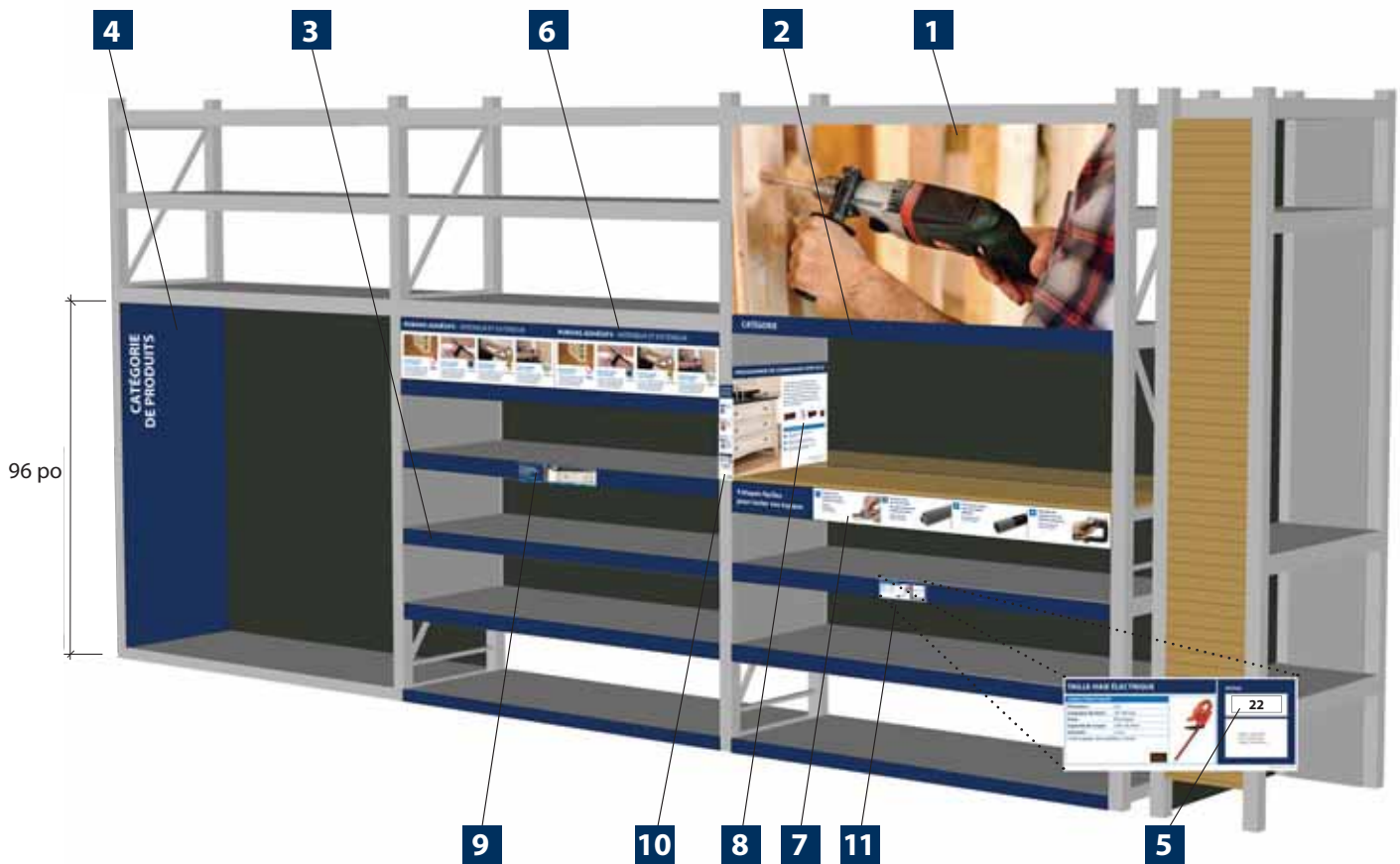

TYPES DE SUPPORT D’AFFICHAGE DISPONIBLES

RÔLE ET SPÉCIFICATIONS

Affichage directionnel

Il permet au consommateur de se diriger rapidement vers le département ou la catégorie de produits désirée. Il doit avoir de l’impact, être très visible à distance et facile à lire.

1. Toile déroulante ou panneaux coulissants

Toile déroulante

Rôle	Identifier en un clin d’œil, une catégorie ou un groupe de produits. Idéal dans les zones comprenant du dégagement ou un certain recul. Elles contribuent également à rehausser l’ambiance, la personnalité-magasin. Combinées à une en-tête, elles identifient très clairement une catégorie. La toile permet l’accès facilement à la marchandise derrière cette dernière.
Installation	Installer à une hauteur de 96 po
Formats disponibles	Variant selon la largeur et la hauteur de l’étalage : <ul style="list-style-type: none">• 94 5/8 po X 48 po• autres
Support	Bannière de vinyle 16 oz
Quincaillerie	Rouleau de toile déroulante avec chaînette de 6 pieds



Panneaux coulissants

Installation	Installer à une hauteur de 96 po
Format	48 po x 48 po
Support	PVC 1/8 po
Quincaillerie	B-004



TYPES DE SUPPORT D’AFFICHAGE DISPONIBLES

RÔLE ET SPÉCIFICATIONS

2. En-tête de catégorie

Rôle	Annoncer le sous-département ou la catégorie de produits se trouvant dans cette baie
Installation	Installer sur la poutre horizontale de l'étagère se trouvant à 96 po
Formats disponibles	Variant selon la largeur de l'étagère : <ul style="list-style-type: none">• 96 po X 4 po• 102 po x 4 po
Support	Styrène 20 mil
Quincaillerie	Installé avec un autocollant double-face sur toute la largeur

CATÉGORIE



3. Insertions pour tablettes inférieures

Bande bleue

Rôle	Uniformiser l'image visuelle et camoufler l'étagère. L'étiquette de prix s'installe devant cette pièce.
Installation	Installer sur le devant de chacune des poutres horizontales.
Formats disponibles	Variant selon la largeur de l'étagère : <ul style="list-style-type: none">• 96 po X 2,5 po• 102 po X 2,5 po• Autre largeur X 2,5 po
Support	Styrène 10 mil ou carton 10 pts selon l'utilisation
Quincaillerie	Inséré dans une moulure en « U »



Codification couleur

Rôle	Annoncer la catégorie ou sous-catégorie de produits se trouvant dans cette baie. Suivre la codification établie ou les normes de l'industrie. L'étiquette de prix s'installe devant cette pièce.
Installation	Installer sur le devant de chacune des poutres horizontales.
Formats disponibles	Variant selon la largeur de l'étagère : <ul style="list-style-type: none">• 96 po X 2,5 po• Autre largeur X 2,5 po
Support	Styrène 10 mil ou carton 10 pts selon l'utilisation
Quincaillerie	Inséré dans une moulure en « U »



TYPES DE SUPPORT D’AFFICHAGE DISPONIBLES

RÔLE ET SPÉCIFICATIONS

4. Séparateur de baie

Rôle	Annoncer le sous-département ou la catégorie de produits se trouvant dans cette baie. Cet item permet de créer de l’impact dans une section afin de diriger l’attention plus rapidement. Utilisé surtout pour différencier des produits distinctifs mais semblables en apparence, il peut être personnalisé aux produits spécifiques et recevoir de la communication plus détaillée sur des produits, par exemple des codes couleurs et services complémentaires.
Installation	<ul style="list-style-type: none">• Fixer verticalement à l’intérieur des baies, de chaque côté
Formats disponibles	Variant selon la largeur et la hauteur de l’étalage : <ul style="list-style-type: none">• 31,5 po X 92 po• autres
Support	Styrène 80 mil
Quincaillerie	Autocollant double face et braquettes

CATÉGORIE
DE PRODUITS

5. Autocollant de repérage de produits

Rôle	Permettre d’identifier à la fois les produits en démonstration et les emplacements où se retrouvent les emballages de ces mêmes produits afin de les localiser plus facilement.
Installation	<ul style="list-style-type: none">• Apposer sur les fiches caractéristiques des produits en démonstration.• Apposer sur les poutres horizontales vis-à-vis les emballages correspondants et à côté de l’étiquette de prix ou sur l’espace repère des cartes caractéristiques.
Format	0,5 po X 1,5 po
Support	Autocollant ou système P-touch

22

TYPES DE SUPPORT D’AFFICHAGE DISPONIBLES

RÔLE ET SPÉCIFICATIONS

Affichage informatif sur les produits

Il permet au consommateur de s’informer sur les spécificités des produits et le diriger vers le produit qui répond le mieux à ses besoins.

6. Panneaux coulissants

Rôle	Utiliser ce type de support lorsque l’espace le permet. Ce support permet d’inscrire de l’information détaillée en lien avec la marchandise qui se retrouve dans la baie. Ces panneaux coulissants permettent l’accès facilement à la marchandise derrière ces derniers.
Installation	Installer sous la poutre horizontale de l’étagage se trouvant à 96 po
Format	2 panneaux de 48 po X 19,75 po
Support	PVC 1/4 po
Quincaillerie	2 braquettes de métal et un cadre en aluminium



7. Bandeau de poutre fixe ou pivotant

Rôle	Prioriser ce support lorsque l’espace ne permet pas l’utilisation des panneaux coulissants. Ce support permet d’inscrire de l’information détaillée en lien avec la marchandise qui se retrouve dans la baie.
Installation	Installer devant la poutre horizontale de l’étagage. La hauteur d’installation peut varier entre 48 po et 60 po. Prévoir un espace suffisant pour accéder à la marchandise.
Format	<ul style="list-style-type: none"> • 96 po X 4 po • 96 po X 6 po
Support	Styrène 20 mil
Quincaillerie	<ul style="list-style-type: none"> • Autocollant double face • Insérer dans une moulure en « C » sur penture ou non



TYPES DE SUPPORT D’AFFICHAGE DISPONIBLES

RÔLE ET SPÉCIFICATIONS

8. Affiche intérieur de baie

Rôle	Ce support permet d’inscrire de l’information détaillée en lien avec la marchandise qui se retrouve dans cette baie. Il est surtout utilisé dans les cas où la baie présente des produits en démonstration.
Installation	<ul style="list-style-type: none"> • Fixer à l’intérieur des baies • Note : l’affiche peut également être placée dans le fond de la baie
Formats disponibles	Variant selon la profondeur de l’étalage : <ul style="list-style-type: none"> • 23,5 po X 36 po • 29,5 po X 36 po • 35,5 po X 36 po • 41,5 po X 36 po • 47,5 po X 36 po • Autres
Support	PVC 1/8 po
Quincaillerie	Autocollant double face et braquettes



9. Livret à reliure à spirale

Rôle	Ce support permet d’inscrire de l’information très détaillée en lien avec la marchandise qui se retrouve dans cette baie. Très utile pour démontrer les produits en commande spéciale.
Installation	Installer centré devant la poutre horizontale de l’étalage. La hauteur d’installation peut varier entre 48 po et 60 po. Prévoir un espace suffisant pour accéder à la marchandise.
Format	<ul style="list-style-type: none"> • Variant selon la hauteur et la largeur de l’étalage • 18 po X 4 po • Autres
Support	Styrène 20 mil
Quincaillerie	Reliure à spirale blanche et autocollant double face résistant

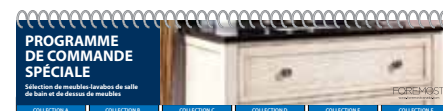

TYPES DE SUPPORT D’AFFICHAGE DISPONIBLES

RÔLE ET SPÉCIFICATIONS

10. Affiche pour montant

Rôle	Utiliser ce type de support lorsque l'espace ne permet pas l'utilisation du bandeau ni des panneaux coulissants. Ce support permet d'inscrire de l'information détaillée en lien avec la marchandise qui se retrouve dans cette baie.
Installation	Installer à une hauteur de 48 po
Format	4 po X 24 po
Support	PVC 1/8
Quincaillerie	• Autocollant double face



11. Fiche caractéristique

Rôle	Ce support permet d'inscrire de l'information détaillée en lien avec un produit spécifique
Installation	Variante selon le produit: <ul style="list-style-type: none"> • Installer devant la poutre horizontale de l'étalage vis-à-vis le produit en question. • Accrocher sur le produit en démonstration ou sur le support si ce dernier n'est pas situé dans un étalage.
Formats disponibles	Variante selon le besoin du produit : <ul style="list-style-type: none"> Fixé sur l'étalage : <ul style="list-style-type: none"> • En fonction de la hauteur de la poutre Fixé sur les produits : <ul style="list-style-type: none"> • En fonction du produit Inséré dans un support autoportant : <ul style="list-style-type: none"> • 23 po X 34,125 po
Supports disponibles	Variante selon le modèle de fiche choisie : <ul style="list-style-type: none"> • Carton 48 pt (support autoportant) • Styrene • Autres
Quincaillerie	Variante selon le modèle de fiche choisie: <ul style="list-style-type: none"> • Inséré dans une moulure en « U » • Inséré dans une pochette à 2 trous permettant d'être suspendue • Inséré dans un présentoir en acrylique autoportant • Inséré dans un présentoir en métal autoportant (# 16665758) • Autres



TYPES DE MESSAGES

CONTENU DIRECTIONNEL

Ce type de contenu permet au consommateur de mieux s'orienter dans le magasin et de trouver facilement le produit qu'il recherche. Voici les informations nécessaires pour diriger le client durant son parcours en magasin.

1. Identifier le département et sous-département
2. Identifier la catégorie
3. Codifier l'emplacement du produit

CONTENU INFORMATIF

Le contenu informatif, quant à lui, permet au consommateur de faire un meilleur choix parmi la sélection des produits offerts. Il peut également s'agir d'un complément d'information sur l'usage du produit. Il facilite la vente sans assistance car il permet au client de faire un choix éclairé et limiter les étapes. Les textes doivent être courts. Voici différentes catégories d'information pertinentes qui permettent de répondre aux questions potentielles du client et de lui simplifier son processus d'achat :

1. Expliquer les utilisations et applications (comment cela fonctionne, multi-usages, etc.)
2. Énoncer les caractéristiques des produits (finis, durabilité, échantillons, etc.)
3. Expliquer les étapes de réalisation d'un projet (Comment : installer, fabriquer, réparer, poser, peindre, isoler, etc.)
4. Démontrer comment c'est fait ou les composantes d'un produit
5. Différencier les produits (par leur utilité, leur usage : intérieur/extérieur, leur qualité, etc)
6. Promouvoir des informations de nature innovatrice (nouveautés, exclusivités, innovations technologiques)
7. Annoncer des produits complémentaires (les outils ou accessoires nécessaires, etc.)
8. Expliquer les commandes spéciales
9. Promouvoir les services de financement RONA si applicable et au besoin
10. Promouvoir les services d'installation RONA si applicable et au besoin

TYPES DE MESSAGES

CONTENU INFORMATIF

1. Expliquer les utilisations et applications des produits :

- Comment cela fonctionne
- à quoi cela sert
- etc.

Cet affichage met l'accent sur les différentes utilisations ou applications possibles d'un produit. Il explique et montre comment cela fonctionne et à quoi cela sert, en faisant ressortir les avantages pour le bricoleur. C'est le type de contenu parfait pour illustrer des applications réelles du produit fini.

Véritable déclencheur d'achat impulsif, il suggère des idées d'applications tout en éduquant le consommateurs en lui montrant des solutions utiles et pratico-pratiques.

À DÉCOUVRIR!

Le grattoir à peinture multiusage



GRATTOIR MULTIUSAGE

- Facile à nettoyer
- Résiste aux solvants
- Réduit la fatigue musculaire



Pour ouvrir les bidons de peinture



Pour refermer les bidons de peinture



Pour nettoyer les rouleaux à peinture



Pour étendre et gratter



Pour arracher les clous



Grattoir concave et convexe

RUBANS ADHÉSIFS - intérieur et extérieur



FUM VELENDEL IS ES POLEIM

- Poucum velendel is esequ
- Tassitas ipsum uopen opit.
- Sin rescit rendyei tassitas
- Poi ytr pispo ieriej poin.



Ruban de peintre



FUM VELENDEL IS ES POLEIM

- Poucum velendel is esequ
- Tassitas ipsum uopen opit.
- Sin rescit rendyei tassitas
- Poi ytr pispo ieriej poin.



FUSION PRO



FUM VELENDEL IS ES POLEIM

- Poucum velendel is esequ
- Tassitas ipsum uopen opit.
- Sin rescit rendyei tassitas
- Poi ytr pispo ieriej poin.



PaintProMask



FUM VELENDEL IS ES POLEIM

- Poucum velendel is esequ
- Tassitas ipsum uopen opit.
- Sin rescit rendyei tassitas
- Poi ytr pispo ieriej poin.



DuctPro

TYPES DE MESSAGES

CONTENU INFORMATIF

2. Énoncer les caractéristiques des produits

Il est important de mettre de l'avant les caractéristiques les plus recherchées des consommateurs. Il faut présenter les descriptifs de façon concise et dans la même séquence d'une fiche à l'autre afin de permettre une meilleure différenciation des produits.

L'ajout d'icônes permet une reconnaissance rapide des avantages ou propriétés du produit. Il est également possible d'ajouter une mise en situation avec ambiance du produit afin d'inspirer le consommateur.

Il est indispensable d'ajouter une photo du produit sur l'affiche descriptive, afin d'éviter toute confusion entre les produits. Il est également recommandé d'ajouter l'étiquette de prix sur l'affiche.

TONDEUSE ÉLECTRIQUE

Puissance
10
Amp

Diamètre de coupe
15"

Éjection
Arrière

CARACTÉRISTIQUES

- 6 ajustements de hauteur
- Sac de ramassage en plastique inclus
- Levier ajuste facilement la hauteur de coupe entre 1 1/10" et 3 1/10"





487.00
EA

FINANCEMENT

0 %
D'INTÉRÊTS
LORSQUE PAYÉ DANS
3 ou 6 MOIS*



*Éligibilité sous réserve de l'approbation de la Fédération des caisses Desjardins du Québec (c. la Fédération). Modalités et conditions disponibles au service au client sur www.romacollection.com. Minimum d'achat: 100 \$.

ABRI-SOLEIL Hilgard

CARACTÉRISTIQUES

Dimension :
• 10' x 10'

Comprend :
• Moustiquaires

Matériaux :
• Structure d'acier avec fini anti-rouille (Protectox de 2,3" x 2,3" x 81,8")
• Polyester (180 gr/m², imperméable avec protection UV)

Couleurs :
• Noir et beige

Garantie :
• 1 an



RONA 10070000
0451-8658824
0451-10112181



TYPES DE MESSAGES

CONTENU INFORMATIF

3. Expliquer les étapes de réalisation d'un projet

- Comment installer
- Comment fabriquer
- Comment réparer
- Comment poser
- Comment peindre
- Comment isoler
- etc.

Véhicule par excellence pour assister le client à bien choisir un produit, à visualiser et comprendre une installation-type ou un diagramme de pièces pour effectuer une réparation, ou tout simplement le rassurer dans les étapes de son projet.

4 étapes faciles pour isoler vos tuyaux

- 1**
Enrobez vos tuyaux avec de l'isolant mousse.



Placez l'ouverture sur le dessus
- 2**
Assurez vous du bon format. Aucune ouverture visible du joint.

Joint fermé de façon étanche
- 3**
Fermez les joints avec du ruban adhésif.

Chevauchez de 2 cm (1/2 po)
- 4**
Enrobez les angles avec de l'isolant mousse.

Chevauchez de 2 cm (1/2 po)

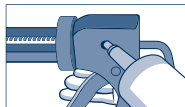
Posez votre scellant en 4 étapes faciles

- 1**
 - Nettoyer la surface.
 - Enlever le vieux calfeutrage au moyen d'un grattoir ou d'un couteau à lame rétractable.
- 2**
 - Couper l'embout à 45° et percer le sceau.
 - Insérer le tube dans le pistolet à calfeutrer.
- 3**
 - Remplir les joints en douceur.
 - Pour les joints plus larges, appliquer plus lentement.
- 4**
 - Lisser le joint à l'aide d'un applicateur à scellant.
 - Laver avec de l'eau ou de l'essence.

TYPES DE MESSAGES

CONTENU INFORMATIF

4. Démontrer comment c'est fait ou les composantes d'un produit

Ce type d'information permet de montrer au bricoleur toutes les composantes nécessaires pour un projet de construction, de réparation ou d'installation.

Il illustre les composantes d'un ensemble et identifie clairement les produits nécessaires à la réalisation du projet.

SYSTÈME DE DRAINAGE

RELN™
www.reln.ca

CARACTÉRISTIQUES

- Enlève rapidement le surplus d'eau qui pourrait causer des dommages aux sentiers, aires de piscine, jardins et allées, etc.
- Facile à assembler
- Compatible avec les tuyaux de PVC et drains ondulés

PUISSARDS POUR DIFFÉRENTES SURFACES

Pour surfaces souples (Gazon, terre...)	Pour surfaces rigides (Béton, asphalte...)
	
<ul style="list-style-type: none">• Pieds de fixation• Pour tuyau en PVC ou drains ondulés de 3" ou 4"	<ul style="list-style-type: none">• Pour tuyau en PVC de 4"• Évite l'accumulation d'eau

COMPOSANTES DU SYSTÈME DE DRAINAGE



RELN Storm DRAIN™

Surfacewater Products™

- 1 Conduits de 40" avec grilles
- 2 Embout de sortie
- 3 Embout
- 4 Grille de protection contre les feuilles
- 5 Coude de 90°

Profil surbaissé
Facile à assembler
Résistant à un véhicule de 5 tonnes



TYPES DE MESSAGES

CONTENU INFORMATIF

6. Promouvoir des informations de nature innovatrice

- **exclusivités**
- **innovations technologiques**

Utilisé pour communiquer un avantage, ce type de contenu permet au produit de se démarquer. Il sert aussi à faire valoir une gamme de produits, une amélioration, ou une technologie en demande.



TYPES DE MESSAGES

CONTENU INFORMATIF

7. Annoncer des produits complémentaires

- outils nécessaires
- accessoires nécessaires
- etc.

Favorise l'achat impulsif de produits complémentaires qui ne figuraient peut-être pas sur la liste d'achat.

BARBECUE

25 000 BTU
24
Fonte émaillée
2 Brûleurs
Propane

HUNTINGTON™

MEILLEUR PRIX GARANTI
39⁰⁰
99⁹⁹

10 ans
3 ans
2 ans

CARACTÉRISTIQUES

- Boîtier en fonte d'aluminium durable
- Système de cuisson en acier aluminé
- Soupapes de brûleurs Accu-Flow^{MC}
- Système d'allumage Sure-Lite^{MC}
- Surface de cuisson totale de 2 516 cm² (390 po²)

ACCESSOIRES DE BARBECUE PRATIQUES

HOUSSE POUR BARBECUE	USTENSILES POUR LE BARBECUE	BROCHETTES
FACTO III	SE790004 0000452307 0010307076	1666205 000038171 0010101066



TYPES DE MESSAGES

CONTENU INFORMATIF

8. Expliquer les commandes spéciales

Ce type de contenu doit être explicite et compréhensible afin de mettre en évidence les produits disponibles en commandes spéciales.

Collection Malaga

Tous les modèles de cette collection sont disponibles en magasin ou en commande spéciale.

MEUBLE LAVABO 26 PO

- Base en bois
- Offert en couleur blanc mat
- Pifl assemblé, 2 portes
- Dessus en marbre blanc italien, lavabo de porcelaine sous-plat
- Bonde incluse
- Dimensions: 36 po x 23 po x 24 po
- Garantie de 1 an

3 ans

REPERE

RONA, DESIGNER
DÉP. INTELLECTUEL
QUALITÉ CERTIFIÉE

MEUBLE LAVABO 33 PO

- Base en bois
- Offert en couleur blanc mat
- Pifl assemblé, 4 portes et 2 tiroirs
- Dessus en marbre blanc italien, lavabo de porcelaine sous-plat
- Bonde incluse
- Dimensions: 53 po x 23 po x 24 po
- Garantie de 1 an

3 ans

REPERE

RONA, DESIGNER
DÉP. INTELLECTUEL
QUALITÉ CERTIFIÉE

MIROIR 47 PO

- Cadre en MDF
- Offert en couleur blanc mat
- Miroir bisautié
- Dimensions: 47 po x 1 po x 28 po
- Garantie de 1 an

REPERE

RONA, DESIGNER
DÉP. INTELLECTUEL
QUALITÉ CERTIFIÉE

PHARMACIE 24 PO

- Base en bois
- Offert en couleur blanc mat
- 1 porte avec miroir bisautié
- Dimensions: 24 po x 6 po x 26 po
- Garantie de 1 an

REPERE

RONA, DESIGNER
DÉP. INTELLECTUEL
QUALITÉ CERTIFIÉE

UNITÉ DE BANGEMENT 18 PO

- Base en bois
- Offert en couleur blanc mat
- 1 porte avec miroir bisautié et 2 tiroirs
- Dimensions: 18 po x 12 po x 62 po
- Garantie de 1 an

REPERE

RONA, DESIGNER
DÉP. INTELLECTUEL
QUALITÉ CERTIFIÉE

RONA

Collection

Meubles de salle de bains

Tous les modèles de ces collections sont disponibles en magasin ou en commande spéciale.

Meuble-lavabo

- Base en AGC
- Offert en couleur espresso ou noir brillant
- Pifl assemblé, 1 tiroir à fermeture lente et poignée d'aluminium
- Dessus en marbre blanc
- Bonde incluse
- Dimensions: 24 po x 16 po x 20 po
- Garantie de 1 an

REPERE

RONA, DESIGNER
DÉP. INTELLECTUEL
QUALITÉ CERTIFIÉE

Meuble-lavabo

- Base en AGC
- Offert en couleur espresso ou noir brillant
- Pifl assemblé, 2 portes à fermeture lente, 1 tiroir à fermeture lente avec poignée d'aluminium
- Dessus en marbre blanc
- Bonde incluse
- Dimensions: 33 po x 17 po x 24 po
- Garantie de 1 an

REPERE

RONA, DESIGNER
DÉP. INTELLECTUEL
QUALITÉ CERTIFIÉE

Meuble-lavabo

- Base en incluable
- Offert en couleur espresso
- Pifl assemblé, 4 tiroirs à fermeture lente avec poignée d'aluminium
- Dessus en marbre blanc
- Bonde incluse
- Dimensions: 48 po x 18 po x 24 po
- Garantie de 1 an

REPERE

RONA, DESIGNER
DÉP. INTELLECTUEL
QUALITÉ CERTIFIÉE

TYPES DE MESSAGES

CONTENU INFORMATIF

9. Promouvoir les services de financement RONA

RONA vise à promouvoir les services de financement. Ces informations peuvent être intégrées à l’affichage informatif sur les produits admissibles au programme de financement. L’équipe marketing vous fournira le texte.

BARBECUE

25 000 BTU | 24 | Grille réglable

HUNTINGTON

Brûleurs | Propane

CARACTÉRISTIQUES

- Boîtier en fonte d'aluminium durable
- Système de cuisson en acier aluminé
- Soupapes de brûleurs Accu-Flow™
- Système d'allumage Sure-Lite™
- Surface de cuisson totale de 2 516 cm² (390 po²)

ACCESSOIRES DE BARBECUE PRATIQUES

HOUSSE POUR BARBECUE | USTENSILES POUR LE BARBECUE | BROCHETTES

FINANCEMENT

487.00

0% D'INTÉRÊTS
LORSQUE PAYÉ DANS
3 ou 6 MOIS*

RONA Avantages

Accord D Desjardins

FINANCEMENT

0%
D'INTÉRÊTS
LORSQUE PAYÉ DANS
3 ou 6 MOIS*

RONA Avantages

Accord D Desjardins

*Éligibilité sous réserve de l'approbation de la Fédération des caisses Desjardins du Québec (« la Fédération »). Modalités et conditions disponibles au comptoir de service ou sur www.ronavantages.ca
Minimum d'achat 100 \$.

TYPES DE MESSAGES

CONTENU INFORMATIF

10. Services d'installation

RONA souhaite promouvoir son service d'installation dans les départements suivants:

- Couvre-plancher
- Portes et fenêtres
- Cuisines
- Salle de bains
- Toitures
- Patios et clotûres
- Chauffe-eau
- Chauffage, ventilation et air climatisé

Si applicable et au besoin.

DOUCHE

Antigua



COMPOSANTE
Portes : verre trempé clair, épaisseur de 10 mm
Base : acrylique, hauteur de 3 po
Panneau de côté : acrylique

INSTALLATION
En coin ou en alcôve
Quincaillerie de porte : laiton, acier inox et zinc

DRAINAGE
Caché, drain inclus

DIMENSIONS

Largeur	Longueur	Hauteur
48 po	32 po	78 3/4 po
60 po	32 po	78 3/4 po

CARACTÉRISTIQUES

- Porte coulissante
- Garantie de 5 ans
- Composantes vendues séparément

OVE

DOUCHE 48 POUCES

DOUCHE 60 POUCES

BASE | PORTE CLAIRE | PANNEAU



RONA
SERVICE
D'INSTALLATION

rona.ca/installation
RBQ 8007-1434-00



LIGNES DIRECTRICES DES CONTENUS

COLLECTE D'INFORMATION PERTINENTE

Cette section contient des suggestions de questions afin de permettre de recueillir de l'information de qualité en vue de produire de l'affichage informatif qui répond aux standards de RONA.

Poser les bonnes questions

Voici des exemples de questions à se poser afin de recueillir de l'information de qualité :

1. Qui est mon client-cible (âge, profession, revenus, éducation, etc.) ?
2. Quelles sont les étapes de sélection de ce produit ?
3. Quelles sont les caractéristiques principales recherchées dans l'acquisition de ce produit ?
4. Pourquoi achèterait-il votre produit plutôt que celui de votre concurrent (ou vice-versa) ?
5. Pourquoi n'achèterait-il pas ce produit, ou celui de votre concurrent ?

Poser les bonnes actions

Voici des exemples d'actions à poser en magasin afin de récolter davantage d'information :

1. Demandez au client si votre communication en magasin est attirante, lisible, claire et compréhensible, et utile pour lui permettre d'acheter sans assistance ?
2. Découvrez ce qui aiderait le consommateur à pouvoir acheter ce produit sans assistance ?
3. Valider auprès des commis en magasin, si cela correspond à ce qu'ils vivent chaque jour en magasin auprès des consommateurs.
4. Refaites l'exercice auprès de plusieurs clients et commis de différentes succursales.

Par la suite, vous serez outillé pour produire votre nouvel affichage sur le lieu de vente. Une fois ce dernier complété, vous serez en mesure de valider de nouveau la compréhension de votre client-cible.

LIGNES DIRECTRICES DES CONTENUS

DIRECTIVES RÉDACTIONNELLES

Voici quelques règles à suivre concernant le contenu informatif :

- Être rédigé de façon concise et abrégée et idéalement sous forme de liste de points
- Être facile à comprendre (éviter les jargons techniques)
- Doit répondre aux besoins et questions des consommateurs
- Doit mettre de l'avant la valeur ajoutée du produit (bénéfices et spécificités du produit, qualité, garantie, etc.)
- Présenter l'information sous forme de tableau comparatif lorsque c'est possible

L'équipe de l'affichage magasin travaille en collaboration avec l'équipe de merchandising et le fournisseur afin de rédiger un contenu de qualité.

LANGUE D'AFFICHAGE

Au Québec

Dans les magasins RONA et RONA L'Entrepôt de la province de Québec, l'affichage informatif sur les produits est unilingue français seulement. Afin de respecter les réglementations de l'office de la langue française, aucune exception ne sera tolérée.

Par contre, les dépliants informatifs distribués aux clients peuvent être rédigés en français, en anglais ou bilingue.

Hors Québec

Dans les magasins RONA et RONA HOME & GARDEN situés hors de la province du Québec, l'affichage informatif sur les produits est unilingue anglais.

LIGNES DIRECTRICES DES CONTENUS

TRADUCTION ET RÉVISION

Processus

1. Création de la maquette par l'agence.
2. Approbation de la maquette finale par le fournisseur, l'équipe de l'affichage magasin et l'équipe de merchandising.
3. Envoie de la version PDF de la maquette finale au traducteur sélectionné par RONA.
4. L'équipe d'affichage magasin reçoit le texte traduit et l'envoie à l'agence.
5. L'agence fait le montage de la maquette traduite.
6. Approbation de la version traduite par le fournisseur, l'équipe de l'affichage magasin et l'équipe de merchandising.

LIGNES DIRECTRICES DE L'ASPECT VISUEL ET GRAPHIQUE

UTILISATION DES LOGOTYPES

Logotype RONA



Le logo RONA se retrouve sur l'affichage qui promouvoit les produits de marque RONA. Mis à part cette situation, il n'est pas nécessaire d'apposer celui-ci sur l'affichage informatif des produits, et ce, afin d'éviter une redondance du logo à travers le magasin.

Espace de protection

Les logos doivent toujours se distinguer clairement de l'arrière-plan. Il faut donc s'assurer que la zone qui l'entoure est libre de tout élément graphique ou typographique.

L'espace de protection doit inclure une unité de mesure au-dessus et au-dessous du logotype, de même qu'une unité de chaque côté de celui-ci.



Logotype des fournisseurs

- Placé sur l'affichage informatif de produits, le logo doit se retrouver majoritairement dans la bande bleue en haut à droite. Si l'espace est occupé par le nom du modèle, le logo fournisseur sera placé en bas à droite.
- Lorsqu'il est appliqué sur un fond bleu (ou sombre), la version monochrome en blanc est privilégiée.
- En présence de plusieurs logos de fournisseurs, la proportion visuelle entre ceux-ci prévaut.
- Aucun logo ne peut identifier une section ou une catégorie de produits, ou occuper un espace démesuré.

Dimensions des logotypes

La largeur des logos devrait préférablement être à $\frac{1}{5}$ de la largeur de l'affiche.

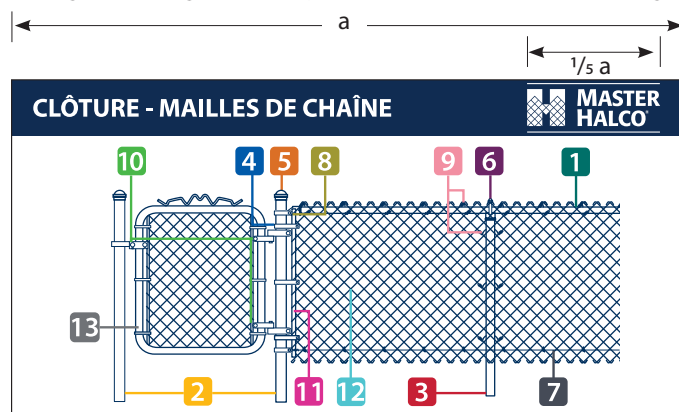

LIGNES DIRECTRICES DE L'ASPECT VISUEL ET GRAPHIQUE

COULEURS OFFICIELLES

Bleu officiel :



Cyan : 100
Magenta : 68
Jaune : 8
Noir : 52

Bleu moyen officiel :



Cyan : 100
Magenta : 50
Jaune : 0
Noir : 0

Jaune (signalisation intérieure) :



Cyan : 0
Magenta : 21
Jaune : 88
Noir : 0

Gris pâle officiel :

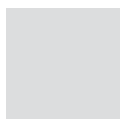

Cyan : 0
Magenta : 0
Jaune : 0
Noir : 15

LA CODIFICATION PAR COULEUR

À utiliser surtout pour les applications suivantes :

- Différencier une gamme de produits/qualités (ex.: bon, très bon, excellent)
- Segmenter par technologies différentes (ex. : Ampoules LED, fluo-compact, halogène, incandescent)
- Compartimenter/regrouper des gammes de produits (ex. : clous extérieurs, clous de finition, clous à charpente, etc.)
- Permettre la distinction d'utilités dans un étalage où les produits se confondent (ex. : plinthes, cadrages, moulures décoratives)
- Accentuer une codification déjà utilisée et reconnue dans une industrie (ex. : serrures)

Hiérarchie des codes couleurs

Assurez-vous de toujours respecter la séquence proposée, en fonction du nombre de couleurs utilisées.

1. Vert



Cyan : 100
Magenta : 30
Jaune : 60
Noir : 20

2. Jaune



Cyan : 0
Magenta : 30
Jaune : 100
Noir : 0

3. Bleu



Cyan : 100
Magenta : 70
Jaune : 0
Noir : 0

4. Rouge



Cyan : 15
Magenta : 100
Jaune : 85
Noir : 5

5. Orange



Cyan : 5
Magenta : 75
Jaune : 100
Noir : 0

6. Pourpre



Cyan : 65
Magenta : 100
Jaune : 30
Noir : 15

7. Gris



Cyan : 75
Magenta : 65
Jaune : 50
Noir : 30

8. Kaki



Cyan : 40
Magenta : 30
Jaune : 100
Noir : 5

LIGNES DIRECTRICES DE L'ASPECT VISUEL ET GRAPHIQUE

LA CODIFICATION PAR COULEUR

Les règles à suivre:

1. Contrôler la pollution visuelle : Il faut éviter que les codes couleurs se retrouvent pêle-mêle dans les étagères, entrent en conflit d'une baie à l'autre, ou créent de la confusion avec les emballages.
2. Il faut toujours présenter une légende explicative, et ne pas présager de son évidence. Cette explication doit être simple à comprendre par le consommateur, très visible et se démarquer de l'ensemble.
3. Il faut respecter la hiérarchie de la charte de couleurs développée par Rona, dans la mesure du possible, sauf pour quelques exceptions, qui doivent être approuvées par l'équipe d'affichage magasin.



LIGNES DIRECTRICES DE L'ASPECT VISUEL ET GRAPHIQUE

TYPOGRAPHIE

Typographie officielle de l'affichage permanent directionnel et informatif

Type de texte	Caractère à utiliser	Exemple
Titre de la catégorie	Myriad Pro Gras - Capitales	ABCDEFGHIJKLMNOPQRSTUVWXYZ
Sous-titre	Myriad Pro Semi Gras - Capitales	ABCDEFGHIJKLMNOPQRSTUVWXYZ
Sous-titre 2	Myriad Pro Semi Gras - Bas de casse	abcdefghijklmnopqrstuvwxy
Nom du modèle	Myriad Pro Gras - Bas de casse	abcdefghijklmnopqrstuvwxy
Texte courant et numéros de produits (sku)	Myriad Pro Régulier - Bas de casse	abcdefghijklmnopqrstuvwxy

* Si l'espace est restreint, utiliser la version condensé au lieu de condenser manuellement le texte

Typographie officielle du programme de financement, du service d'installation et du matériel promotionnel

Type de texte	Caractère à utiliser	Exemple
Titre et texte courant	Foundry Monoline Gras - Capitales	ABCDEFGHIJKLMNOPQRSTUVWXYZ
Texte légal	Foundry Monoline Régulier - Bas de casse	abcdefghijklmnopqrstuvwxy

Règles de bases :

- Ne pas utiliser d'ombrage ou de lueur sous le texte
- Ne pas utiliser de ligne contour autour des textes
- Ne pas écrire en italique
- Ne pas déformer la typographie
- Utiliser les couleurs recommandées qui se trouvent dans la section des gabarits graphiques



LIGNES DIRECTRICES DE L'ASPECT VISUEL ET GRAPHIQUE

TYPE D'IMAGERIE UTILISÉE

Afin d'arrimer les différents styles graphiques de nos partenaires avec la personnalité de la marque Rona, nous vous présentons les styles d'imagerie qui répondent aux standards de RONA. Vous aurez sans doute à vous ajuster ou adapter vos concepts, dans certains cas. Avant de créer un nouvel icône, vous pouvez vous renseigner auprès de l'équipe RONA pour savoir si il existe déjà.

Style des icônes

Les icônes permettent la mise en valeur des principales caractéristiques recherchées par le consommateur

- Limiter à 5 ou 6 icônes par affiche afin d'éviter la surcharge visuelle
- Présenter les principales caractéristiques dans le même ordre afin de faciliter la comparaison
- Faire ressortir les garanties (rapport qualité-prix recherché)



LIGNES DIRECTRICES DE L'ASPECT VISUEL ET GRAPHIQUE

TYPE D'IMAGERIE UTILISÉE

Style des photographies

1. Visuel inspirational - gros plan du produit

Ce type de photographies sert à créer de l'ambiance, on le retrouve particulièrement sur les toiles déroulantes dans les sections au-dessus de la poutre à 96 po.



DUO BÉTON

CARACTÉRISTIQUES

- Planches de HDF à 2 épaisseurs (1/4" et 1/2") faites de fibre de bois 100% recyclée.
- Couleur: apparence de béton
- Dimensions: 6" x 32"

Duo BÉTON **MUR** design.ca

Caractéristiques des photos :

- Produit en vedette
- Dans les tons chauds
- Bon éclairage
- Haute résolution (minimum 150 ppp à 100 % du format final), pas d'image floue ou pixellisée

LIGNES DIRECTRICES DE L'ASPECT VISUEL ET GRAPHIQUE

TYPE D'IMAGERIE UTILISÉE

Style des illustrations

1. Dessins au trait simple

Ce style est recommandé pour expliquer les spécifications techniques des produits.

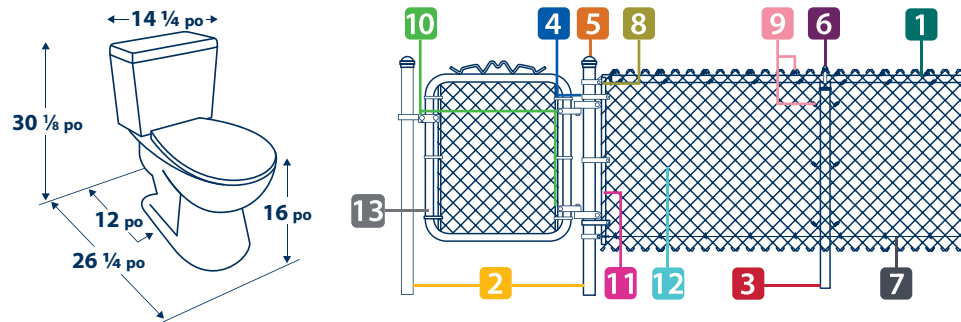

Caractéristiques des illustrations :

- Trait de couleur bleu officiel
- Fond de couleur blanc
- Possibilité d'y ajouter des touches de couleurs : bleu moyen officiel ou gris pâle officiel

2. Dessins en couleurs et rendu en 3 dimensions

Style recommandé pour illustrer des informations techniques complexes ou des mises en situation où l'on voit au travers des matériaux afin de permettre une meilleure explication.



Caractéristiques des illustrations :

- Les couleurs peuvent permettre de faire ressortir des sections de l'illustration pour soutenir des explications.

LIGNES DIRECTRICES DE L'ASPECT VISUEL ET GRAPHIQUE

TYPE D'IMAGERIE UTILISÉE

Éléments graphiques

Numéro :

Utilisé pour identifier les étapes ou autre explication séquentielle

Spécifications :

- Fond bleu moyen officiel
- chiffre en blanc



Puce

Utilisé lors d'énumération non séquentielle

Spécifications :

- Forme de cercle
- De couleur bleu officiel

- énumération
- énumération
- énumération

Tableau

Idéal pour comparer différents produits

Spécifications :

- Lignes séparatrices de couleur bleu officiel
- Section caractéristiques et produits de couleur gris pâle officiel
- Section titre de couleur bleu officiel
- Texte courant bleu officiel

	SILICONE				
	Produit A	Produit B	Produit C	Produit D	Produit E
Étanche à l'eau	✓		✓	✓	✓
Temps de séchage	1 H	3 H	3 H	12 H	12 H
Flexibilité	***	***	***	**	**

Crochet

Utiliser le crochet lorsque le produit répond à une caractéristique spécifique

Spécifications :

- De couleur bleu officiel



Filet séparateur

Utiliser un filet pour séparer des sections

Spécifications :

- De couleur bleu officiel



Carré au coins arrondis

Idéal pour faire ressortir les icônes

Spécifications :

- Carré au coins arrondis de couleur bleu officiel
- Dimension : radius 0,1 po pour un carré de 1 po X 1 po
(Pour une utilisation plus grande ou plus petite, garder ces proportions, ex. radius 0,2 pour un carré de 2 po X 2 po)



LIGNES DIRECTRICES DE L'ASPECT VISUEL ET GRAPHIQUE

FORMAT DES CARTES ET ÉTIQUETTES DE PRIX

Dans certains cas, il est recommandé d'apposer les prix des produits sur les fiches caractéristiques. Voici les différents formats des cartes et étiquettes.

Carte de prix

Format large : 22 po X 17 po

Format lettre : 11 po X 8,5 po

Format 2 up : 8,5 po X 5,5 po

Format 6 up : 3,75 po X 3 po



Étiquette de prix

Format 1 : 2 po X 1,25 po

Format 2 : 3 po X 1,25 po

Format 3 : 3,75 X 3 po



GABARITS GRAPHIQUES

TOILE DÉROULANTE



Zone de dégagement

La toile doit mesurer 2,5 po de moins que la largeur de la baie afin de laisser un espace de 1,25 po de chaque côté pour le mécanisme. (ex. $96 - 2,5 = 93,5$ po).

Prévoir 6 po excédentaire dans le haut de la toile afin de la fixer au mécanisme. Ceci évitera les déchirures.

PANNEAUX COULISSANTS

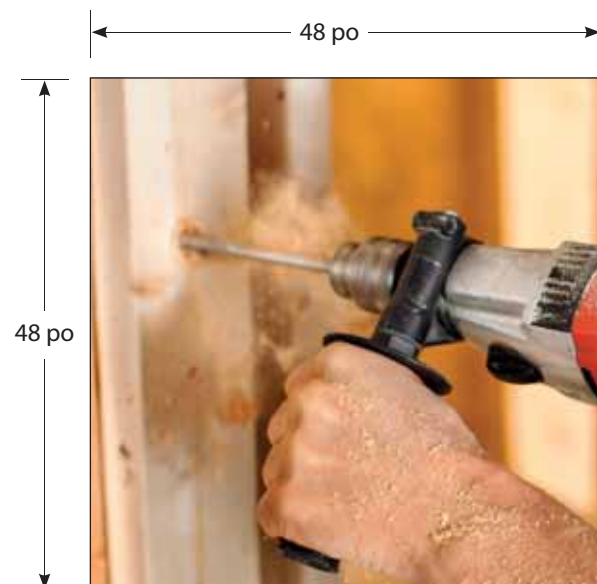

Spécifications

Formats disponibles	Variant selon la largeur et la hauteur de l'étagage : <ul style="list-style-type: none">• 93,5 po X 54 po (toile)• 48 X 48 (panneau)• autres
Couleurs	C / M / J / N

Note

Prévoir deux panneaux de 48 po de large pour une baie de 96 po.

GABARITS GRAPHIQUES

EN-TÊTE DE CATÉGORIE

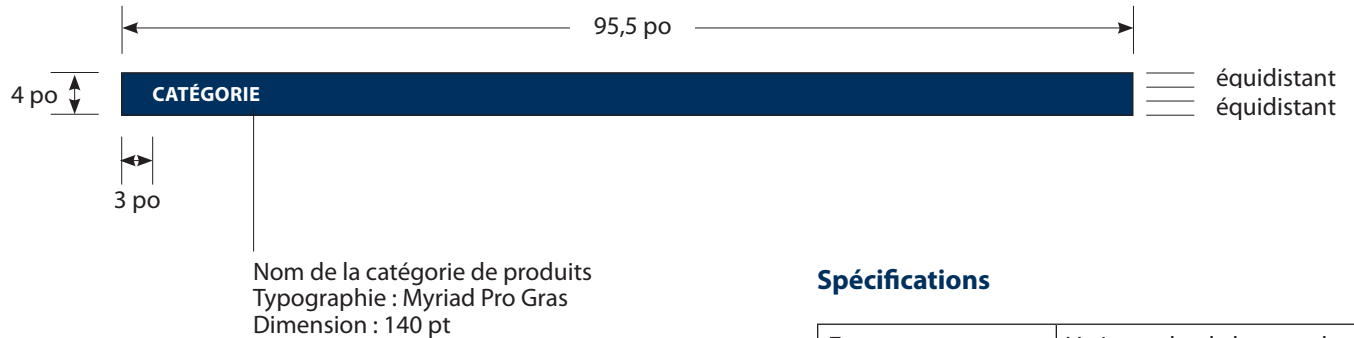

Spécifications

Formats disponibles	Variante selon la largeur de l'étalage : <ul style="list-style-type: none">• 95,5 po X 4 po• 101,5 X 2,5 po• Autre largeur X4 po
Couleur	■ C 100 / M 68 / J 8 / N 52

Note

La dimension de la typographie doit toujours être la même peu importe le format de l'en-tête.

INSERTION TABLETTES INFÉRIEURES



Spécifications

Formats disponibles	Variante selon la largeur de l'étalage : <ul style="list-style-type: none">• 95,5 po X 2,5 po• 101,5 X 2,5 po• Autre largeur X 2,5 po
Couleur	■ C 100 / M 68 / J 8 / N 52

GABARITS GRAPHIQUES

CODIFICATION COULEUR TABLETTES INFÉRIEURES

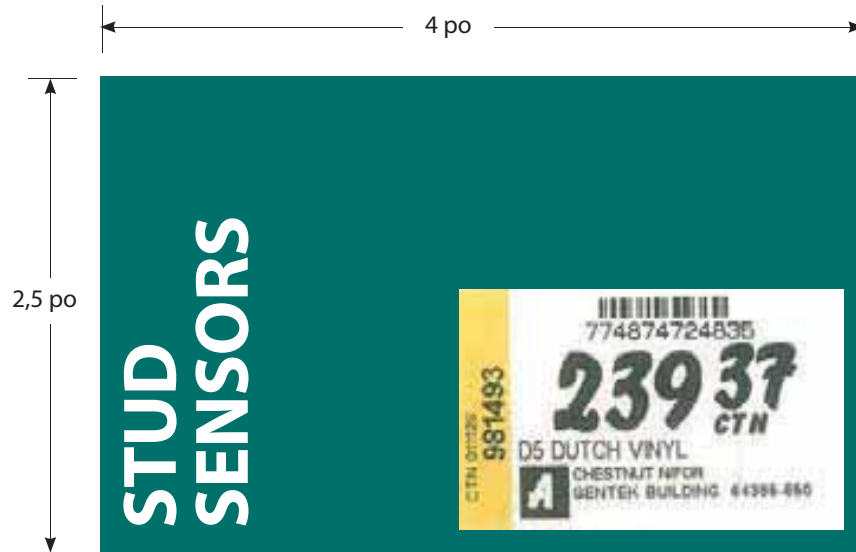

Spécifications

Formats disponibles	Variant selon la largeur de l'étagère : <ul style="list-style-type: none"> • 4 po X 2,5 po • Autre largeur X 2,5 po
Couleurs disponibles	<ul style="list-style-type: none"> ■ C 100 / M 30 / J 60 / N 20 ■ C 0 / M 30 / J 100 / N 0 ■ C 15 / M 100 / J 85 / N 5 ■ C 100 / M 70 / J 0 / N 0 ■ C 5 / M 75 / J 100 / N 0 ■ C 65 / M 100 / J 30 / N 15 ■ C 75 / M 65 / J 50 / N 30 ■ C 40 / M 30 / J 100 / N 5

Note

Le format varie selon le planogramme.

GABARITS GRAPHIQUES

SÉPARATEUR DE BAIE

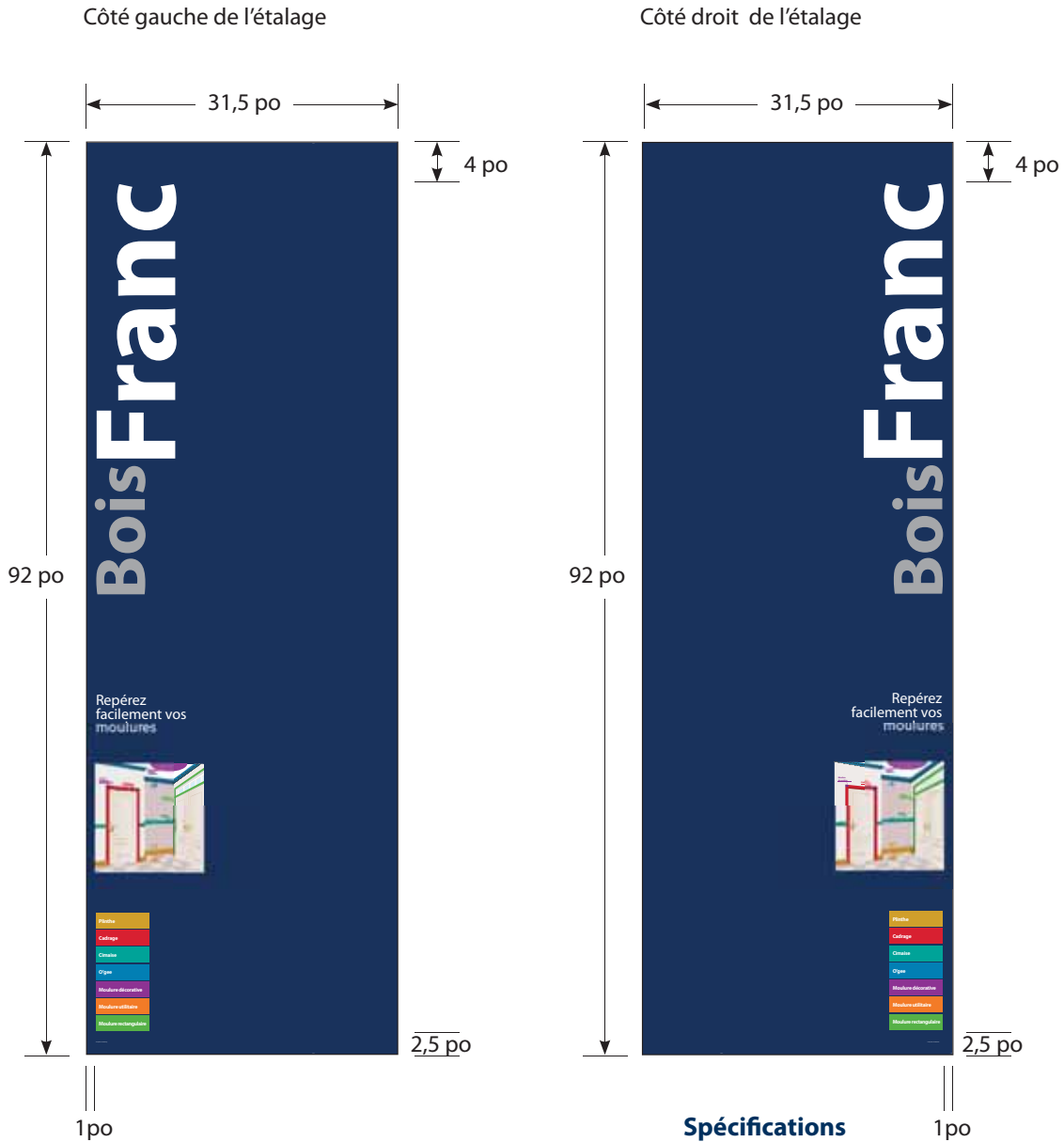

Spécifications

Formats disponibles	Variant selon la largeur et la hauteur de l'étagère : <ul style="list-style-type: none"> • 31,5 po X 92 po • autres
Couleur	 C 100 / M 68 / J 8 / N 52 autres

Note

La dimension de la typographie doit toujours être la même peu importe le format du séparateur.

GABARITS GRAPHIQUES

AUTOCOLLANT DE REPÉRAGE DE PRODUITS (P-TOUCH)

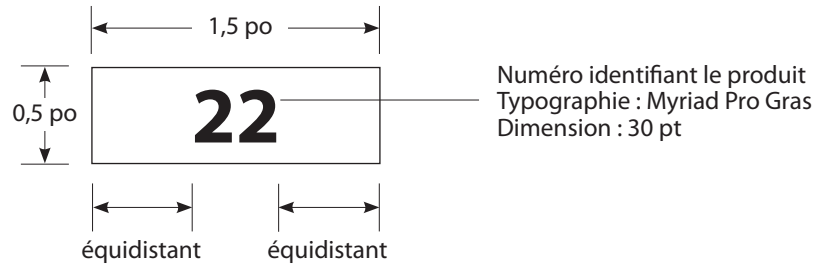

Mise en situation

ROBINET DE SALLE DE BAINS Adler^{MC}

4 po

Installation à 3 trous

Résiste aux taches et aux marques

CARACTÉRISTIQUES :

- Cartouche en céramique
- Bonde mécanique incluse
- Garantie à vie limitée

WaterSense

MOEN

REPÈRE

22

MODÈLE : CAL84502SRN
RONA : 15025357
ONT : 900364615
QUEST : 051126491

Spécifications

Format	1,5 po X 0,5 po
Couleur	<input type="checkbox"/> C 0 / M 0 / J 0 / N 0 <input checked="" type="checkbox"/> C 0 / M 0 / J 0 / N 100

Note

La dimension de l'espace à laisser sur la fiche caractéristique est de 2 po X 0,75 po

GABARITS GRAPHIQUES

PANNEAUX COULISSANTS - OPTION 1

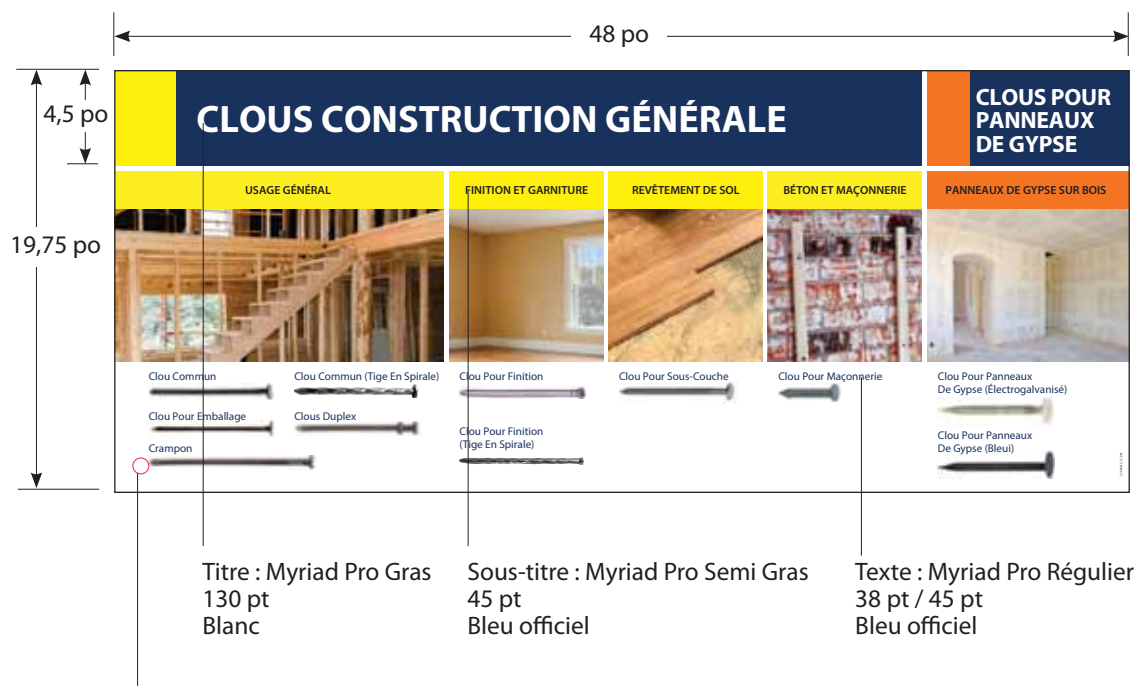

Trou permettant l'ouverture du panneau
0,75 po de diamètre

Note

Le haut de l'affiche doit être installé à une hauteur maximale de 96 po.

Spécifications

Format	48 po X 19,75 po
Couleur	■ C 100 / M 68 / J 8 / N 52 C / M / J / N Codification couleur si applicable
Marges	Haut : 1,5 po Bas : 1 po Gauche : 1 po Droite : 1 po

Note

Le trou permettant l'ouverture du panneau doit se situer du côté gauche si le panneau est positionné à gauche et vice-versa.

GABARITS GRAPHIQUES

PANNEAUX COULISSANTS - OPTION 2

Choisir le bon rouleau selon vos besoins

UT ENIM AD MINIM VENIAM,
QUIS NOSTRUD EXERCITATION
ULLAMCO LABORIS NISI UT

HAUTE QUALITÉ

- Fait à la main
- Sans charpie
- Finition supérieure
- Tube résistant aux solvants

PROFESSIONNEL

- Grande capacité de rétention de la peinture
- Facilité de nettoyage

MICRO FIBRE

- Sans éclaboussure
- Sans charpie
- Fini exceptionnellement doux

USAGE GÉNÉRAL

- Pour travaux de peinture domestique
- Couvre une grande surface et donne un bon fini

SIMMS

Trou permettant l'ouverture du panneau
0,75 po de diamètre



Titre : Myriad Pro Gras
140 pt / 168 pt
Blanc

Sous-titre 1 : Myriad Pro Semi Gras
60 pt / 80 pt
Blanc
Filets blancs 6 pt

Sous-titre 2 : Myriad Pro Semi Gras
60 pt / 60 pt
Official medium blue

Texte liste de points : Myriad Pro Semi Gras
48 pt / 54 pt
Bleu officiel
Puce : cercle bleu officiel

Spécifications

Format	48 po X 19,75 po
Couleur	 C 100 / M 68 / J 8 / N 52  C 100 / M 50 / J 0 / N 0 C / M / J / N
Marges	Haut : 1,5 po Bas : 1 po Gauche : 1 po Droite : 1 po

Note

Le trou permettant l'ouverture du panneau doit se situer du côté gauche si le panneau est positionné à gauche et vice-versa.

GABARITS GRAPHIQUES

PANNEAUX COULISSANTS - OPTION 3

48 po

4,5 po

19,75 po

PROGRAMME DE COMMANDE SPÉCIALE

Les matériaux de qualité et les jolis designs des meubles-lavabos de salle de bain et accessoires Foremost® en font l'une des marques les plus convoitées de sa catégorie. Choisissez parmi une grande variété de meubles-lavabos, de dessus de meubles.

POUR COMMANDER

- 1 Sélectionnez votre produit dans le catalogue.
- 2 Parlez à un associé aux ventes de RONA pour passer votre commande.
- 3 Faites livrer au magasin de votre choix dans 2 à 10 jours ouvrables

FOREMOST.
www.foremostcanada.com

Trou permettant l'ouverture du panneau
0,75 po de diamètre



Texte : Myriad Pro Semi Gras
60 pt / 80 pt
Bleu officiel

Texte : Myriad Pro Semi Gras
48 pt / 54 pt
Bleu officiel

Titre : Myriad Pro Gras
120 pt
Blanc

Sous-titre : Myriad Pro Semi Gras
60 pt / 60 pt
Blanc

Spécifications

Format	48 po X 19,75 po
Couleur	 C 100 / M 68 / J 8 / N 52  C 100 / M 50 / J 0 / N 0 C / M / J / N
Marges	Haut : 1,5 po Bas : 1 po Gauche : 1 po Droite : 1 po

Note

Le trou permettant l'ouverture du panneau doit se situer du côté gauche si le panneau est positionné à gauche et vice-versa.

GABARITS GRAPHIQUES

BANDEAU DE POUTRE FIXE OU PIVOTANT

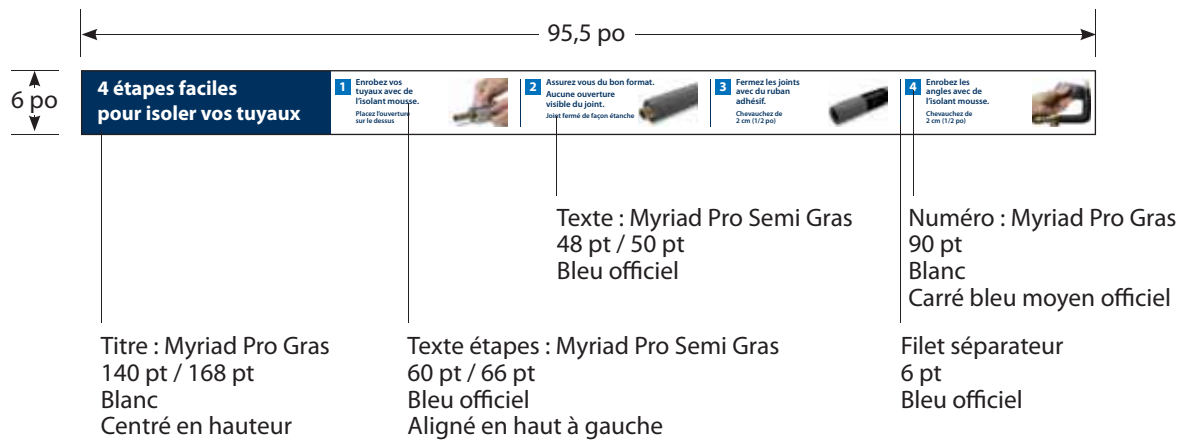

Spécifications

Format	96 po X 6 po
Couleur	<div style="display: flex; flex-direction: column; align-items: flex-start;"> <div style="display: flex; align-items: center; margin-bottom: 5px;"> <div style="width: 15px; height: 15px; background-color: #000080; margin-right: 5px;"></div> C 100 / M 68 / J 8 / N 52 </div> <div style="display: flex; align-items: center; margin-bottom: 5px;"> <div style="width: 15px; height: 15px; background-color: #0000FF; margin-right: 5px;"></div> C 100 / M 50 / J 0 / N 0 </div> C / M / J / N </div>
Marges	Haut : 0,75 po Bas : 0,75 po Gauche : 1,5 po Droite : 0,5 po

GABARITS GRAPHIQUES

AFFICHE POUR MONTANT

← 4 po →

Choisissez le type de cloison sèche selon vos besoins

Régulier

Certaineed Easi-Lite™



Panneaux de gypse légers idéals pour murs et plafonds intérieurs.

Résistant au feu 

Certaineed Type X



Panneaux conçus pour les constructions d'intérieur qui nécessitent des indices de résistance au feu.

Résistant à l'humidité et à la moisissure 

Certaineed avec M2tech®



Panneaux au noyau spécialement formulé pour résister à l'humidité, revêtu d'un papier recyclé à 100 % et résistant à l'humidité et aux moisissures.

COMMANDE SPÉCIALE

RONA offre une gamme complète de produits qui répond à tous vos besoins.

Certaineed Easi-Lite

POUR PLUS

Certaineed Type X

PANNEAU

Certaineed avec M2tech

RÉSISTANT À

Certaineed avec M2tech

TYPE C

Visitez le comptoir des entrepreneurs pour commander.

Certaineed

certainteed.com

Titre : Myriad Pro Gras
30 pt / 40 pt
Blanc
Centré en hauteur

Sous-titre : Myriad Pro Semi Gras
20 pt / 20 pt
Bleu officiel

Texte : Myriad Pro Semi Gras
16 pt / 18 pt
Bleu officiel

Filet séparateur :
3 pt
Bleu officiel

Spécifications

Format	4 po X 24 po
Couleurs	<div style="display: flex; flex-direction: column; gap: 5px;"> <div style="display: flex; align-items: center;"> <div style="width: 15px; height: 15px; background-color: #0056b3; margin-right: 5px;"></div> C 100 / M 68 / J 8 / N 52 </div> <div style="display: flex; align-items: center;"> <div style="width: 15px; height: 15px; background-color: #0070c0; margin-right: 5px;"></div> C 100 / M 50 / J 0 / N 0 </div> <div style="display: flex; align-items: center;"> <div style="width: 15px; height: 15px; background-color: #cccccc; margin-right: 5px;"></div> C 00 / M 0 / J 0 / N 15 </div> </div> <p>C / M / J / N Codification couleur si applicable</p>
Marges	Haut : 0,5 po Bas : 0,5 po Gauche : 0,25 po Droite : 0,25 po

GABARITS GRAPHIQUES

AFFICHE INTÉRIEUR DE BAIE

The diagram shows a poster for a garage storage system. The poster is 40 inches wide and 32 inches high. It features a dark blue header with the title 'RANGEMENT DE GARAGE' and the 'PRBLAT' logo. Below the header is a photograph of a garage with various tools and equipment hanging on a wall-mounted storage system. At the bottom of the poster is a white box with a blue header 'CARACTÉRISTIQUES' and three bullet points: 'Facile à installer', 'Supporte jusqu'à 75 lb (34 kg) au pied carré', and 'Fait de 90% de matériaux recyclés'. To the right of the poster, text specifications are provided for the title, subtitle, and main text.

40 po

32 po

RANGEMENT DE GARAGE PRBLAT

Titre : Myriad Pro Gras
140 pt
Blanc

CARACTÉRISTIQUES

- Facile à installer
- Supporte jusqu'à 75 lb (34 kg) au pied carré
- Fait de 90% de matériaux recyclés

Sous-titre : Myriad Pro Gras
90 pt
Blanc

Texte : Myriad Pro Semi Gras
100 pt / 120 pt
Bleu officiel

Spécifications

Formats disponibles	Variant selon la largeur et la hauteur de l'étagère <ul style="list-style-type: none"> • 40 po X 32 po • autre
Couleurs	<ul style="list-style-type: none"> ■ C 100 / M 68 / J 8 / N 52 ■ C 100 / M 50 / J 0 / N 0 C / M / J / N

Note

Il est recommandé de positionner le texte à droite si l'affiche s'insère à droite de la baie et vice-versa, de façon à ce qu'il soit plus près du consommateur pour faciliter la lecture.



L'affiche peut également être placée dans le fond de la baie.

GABARITS GRAPHIQUES

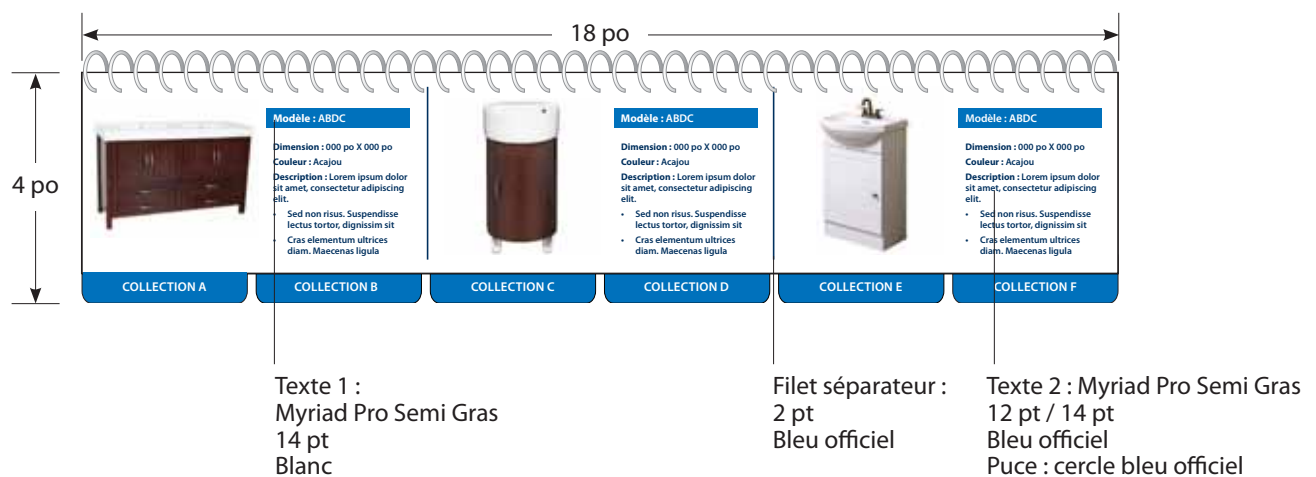
LIVRET À RELIURE À SPIRALE



Spécifications

Format	18 po X 4 po
Couleur	 C 100 / M 68 / J 8 / N 52  C 100 / M 50 / J 0 / N 0 C / M / J / N
Marges	Haut : 0,625 po Bas : 0,25 po Gauche : 0,25 po Droite : 0,25 po

GABARITS GRAPHIQUES

FICHE CARACTÉRISTIQUE POUR PRODUIT DANS UNE BAIE

7,5 po

3 po

TAILLE-HAIE ÉLECTRIQUE

CARACTÉRISTIQUES	
Puissance :	3 A
Longueur de lame :	16" (40 cm)
Frein :	Électrique
Capacité de coupe :	5/8" (16 mm)
Garantie :	2 ans
• Interrupteur verrouillable à l'arrêt	

BLACK & DECKER

REPÈRE

774874724835
23937
CTH
DS DUTCH VINYL
CHESTNUT HAVEN
CENTEN BUILDING #1299-880

HAIE_PX_GS_FR 1

Espace pour autocollant de repérage de produit 2 po X 0,75 po

Titre : Myriad Pro Gras
18 pt
Blanc

Sous-titre 1 : Myriad Pro Semi Gras
11 pt
Blanc

Sous-titre 2 : Myriad Pro Semi Gras
11 pt
Bleu officiel

Texte : Myriad Pro Régulier
11 pt
Bleu officiel

Puce : cercle bleu officiel

Filet 1 pt
Bleu moyen officiel

Spécifications

Format	Variante selon la hauteur de la poutre (se référer à la plano) : <ul style="list-style-type: none"> entre 7,5 po X 2,5 po et 7,5 po X 4 po
Couleur	<ul style="list-style-type: none"> ■ C 100 / M 68 / J 8 / N 52 ■ C 100 / M 50 / J 0 / N 0 C / M / J / N

GABARITS GRAPHIQUES

FICHE CARACTÉRISTIQUE POUR CADRE AUTOPORTANT

23 po

2,6 po

Marge 1,9 po

34,125 po

TONDEUSE ÉLECTRIQUE

Titre : Myriad Pro Gras
94 pt
Blanc

Puissance **10** Amp

Diamètre de coupe **15"**

Éjection **Arrière**

Texte icônes :
Myriad Pro Semi Gras
30 pt / 30 pt
Bleu officiel

CARACTÉRISTIQUES

- 6 ajustements de hauteur
- Sac de ramassage en plastique inclus
- Levier ajuste facilement la hauteur de coupe entre 1 1/10" et 3 1/10"

Sous-titre :
Myriad Pro Semi Gras
50 pt
Blanc

Texte : Myriad Pro Semi Gras
44 pt / 60 pt
Bleu officiel
Puce : cercle bleu officiel

Bloc gris pâle officiel

BLACK+DECKER

GARANTIE DE 2 ANS
Tondeuse

VOS ESSENTIELS

- 🔌 Cordon de rallonge électrique
- 🔪 Lames de rechange
- 🧤 Gants de travail
- 🌿 Râteau
- 👜 Sacs à jardin
- 🕶 Lunettes de sécurité

FINANCEMENT

0%
D'INTÉRÊTS
LORSQUE PAYÉ DANS
3 OU 6
MOIS
ACHAT MINIMUM REQUIS

MEILLEUR PRIX GARANTI

399⁹⁹

TONDEUSE
00000

Texte accessoires :
Myriad Pro Semi Gras
32 pt
Bleu officiel

Spécifications

Format	23 po X 34,125 po
Couleur	<ul style="list-style-type: none"> ■ C 100 / M 68 / J 8 / N 52 ■ C 100 / M 50 / J 0 / N 0 ■ C 0 / M 0 / J 0 / N 15 C / M / J / N

GABARITS GRAPHIQUES

FICHE CARACTÉRISTIQUE POUR POCLETTE VERTICALE AVEC ATTACHES

8,5 po

TONDEUSE ÉLECTRIQUE

Puissance **10** Amp

Diamètre de coupe **15"**

Éjection **Arrière**

CARACTÉRISTIQUES

- 6 ajustements de hauteur
- Sac de ramassage en plastique inclus
- Levier ajuste facilement la hauteur de coupe entre 1 1/10" et 3 1/10"

BLACK+DECKER

GARANTIE DE 2 ANS
Tondeuse

487 00 EA
EVERY DAY LOW PRICES

FINANCEMENT

0% D'INTÉRÊTS
LORSQUE PAYÉ DANS
3 ou 6 MOIS*

RONAavantages

*Éligible sous réserve de l'approbation de la Fédération des caisses Desjardins du Québec (« la Fédération »). Modalités et conditions disponibles au comptoir de service ou sur www.ronavantages.ca. Minimum d'achat: 100 \$.

TONDEUSE_PX_FR 1

Titre : Myriad Pro Gras
27 pt
Blanc

Texte icônes :
Myriad Pro Semi Gras
11 pt
Bleu officiel

Sous-titre : Myriad Pro Semi Gras
13 pt
Blanc

Texte : Myriad Pro Semi Gras
13 pt / 15 pt
Bleu officiel
Puce : cercle bleu officiel

Bloc gris pâle officiel

Bloc bleu officiel

Information RONA**avantages** :
Foundry Monoline Gras

11 po

Spécifications

Format	8,5 po X 11 po
Couleur	<ul style="list-style-type: none"> ■ C 100 / M 68 / J 8 / N 52 ■ C 100 / M 50 / J 0 / N 0 ■ C 0 / M 0 / J 0 / N 15 ■ C 0 / M 10 / J 100 / N 0 <p>C / M / J / N</p>
Marges	<p>Haut : 0,375 po Bas : 0,375 po Gauche : 0,375 po Droite : 0,375 po</p>

GABARITS GRAPHIQUES

FICHE CARACTÉRISTIQUE POUR POCLETTE HORIZONTALE AVEC ATTACHES

ABRI-SOLEIL **Hilgard**

CARACTÉRISTIQUES

Dimension : - 10' x 10'	
Comprend : - Moustiquaires	
Matériaux : - Structure d'acier avec fini antirouille (Poteaux de : 2,3" x 2,3" x 81,8") - Polyester (180gr/m², imperméable avec protection UV)	
Couleurs : - Noir et beige	
Garantie : - 1 an	

RONA : 38115089
ONT : 000358274
QUEST : 051121281

RONA Collection

ABRI_PX_FR1

Titre : Myriad Pro Gras
36 pt
Blanc

Sous-titre 1 : Myriad Pro Gras
13 pt
Blanc

Sous-titre 2 : Myriad Pro Semi Gras
14 pt
Bleu officiel

Texte : Myriad Pro Régulier
14 pt / 16 pt
Bleu officiel

Filet 1 pt
Bleu officiel

Bloc bleu moyen officiel

Texte numéro de produits :
Myriad Pro Semi Gras
8 pt / 9,6 pt
Bleu officiel

Spécifications

Format	11 po X 8,5 po
Couleur	<div style="display: flex; flex-direction: column; gap: 5px;"> <div style="display: flex; align-items: center;"> <div style="width: 15px; height: 15px; background-color: #003366; margin-right: 5px;"></div> C 100 / M 68 / J 8 / N 52 </div> <div style="display: flex; align-items: center;"> <div style="width: 15px; height: 15px; background-color: #0070C0; margin-right: 5px;"></div> C 100 / M 50 / J 0 / N 0 </div> <div style="display: flex; align-items: center;"> C / M / J / N </div> </div>

QUINCAILLERIE ET SUPPORTS D’AFFICHAGE

LISTE DE LA QUINCAILLERIE

1. Rouleau de toile déroulante avec chaînette

Couleur : Gris	
Usage : Sert à supporter les bannières de vinyle	
Racking	Format de la toile
96 po	94 5/8 po longueur
Autres formats sur demande	
Toujours laisser une marge de 1 3/8 po de chaque côté	

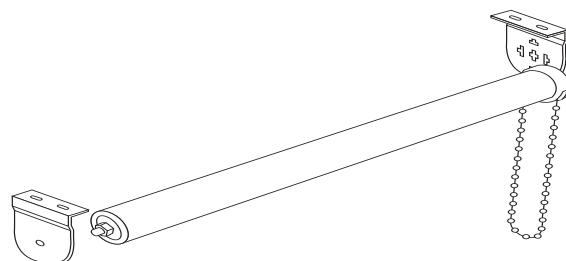

2. Attache autocollante avec penture

Matériau : Pvc
Couleur : Clair
Usage : Maintenir pvc 1/8 po d'épaisseur
Format
3 po longueur
6 po longueur

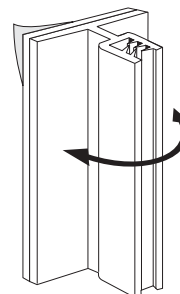

3. Moulure en « C » autocollante

Matériau : Pvc
Couleur : Gris (Pantone Cool Gray 6)
Usage : Sert à y insérer un visuel. Peut se coller sur une poutre horizontale
Format
4 po hauteur X 95,5 po longueur
6 po hauteur X 95,5 po longueur
8 po hauteur X 95,5 po longueur



4. Moulure en « C » autocollante avec penture

Matériau : Pvc
Couleur : Gris (Pantone Cool Gray 6)
Usage : Sert à y insérer un visuel
Format
4 po hauteur X 95,5 po longueur
6 po hauteur X 95,5 po longueur
8 po hauteur X 95,5 po longueur

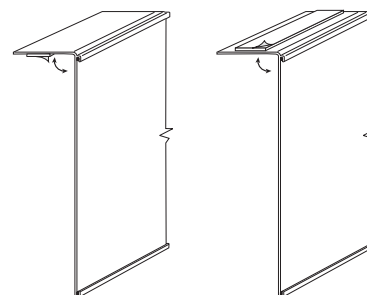

Note : L'autocollant double face peut se trouver sur le dessus ou sur le dessous tout dépendant du besoin.

QUINCAILLERIE ET SUPPORTS D’AFFICHAGE

LISTE DE LA QUINCAILLERIE

5. Moulure en « U » autocollante et insertion bleue

Matériau : Pvc
Couleur : Clair
Usage : Sert à y insérer des fiches caractéristiques et des étiquettes de prix. Une insertion bleue est incluse.
Format
2,5 po hauteur X 47,25 po longueur
3 po hauteur X 47,25 po longueur
4 po hauteur X 47,25 po longueur

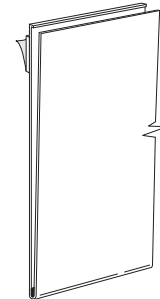

6. Moulure en « U » autocollante avec penture et insertion bleue

Matériau : Pvc
Couleur : Clair
Usage : Sert à y insérer des fiches caractéristiques et des étiquettes de prix. Une insertion bleue est incluse.
Format
2,5 po hauteur X 47,25 po longueur
3 po hauteur X 47,25 po longueur
4 po hauteur X 47,25 po longueur

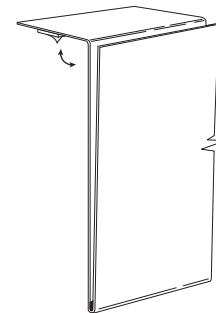

7. Cadre et braquettes d’ajustement

Matériau : Aluminium
Couleur : Gris
Usage : Sert à y insérer des panneaux coulissants
Format
96 po longueur X 22,75 po hauteur
Permet l’insertion de 2 affiches de :
48 po X 19,75 po
Les braquettes servent à fixer le cadre sur les montants et les espaceurs servent à ajuster le cadre à 96 po, 99 po et 102 po. Par contre les affiches demeurent au même format.

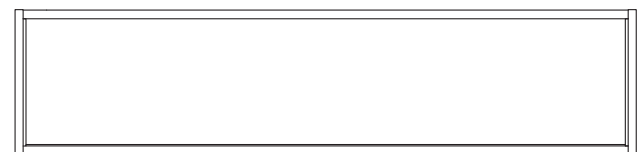

Braquette



Espaceur



QUINCAILLERIE ET SUPPORTS D’AFFICHAGE

LISTE DE LA QUINCAILLERIE

8. Présentoir de métal autoportant

Matériau : Acier
Couleur : Gris (Pantone Cool Gray 6)
Usage : Sert à y insérer des fiches caractéristiques

No d’item	Format
16665758 (doit être commandé au centre de distribution RONA)	24 po X hauteur ajustable Permet l’insertion d’affiches de : <ul style="list-style-type: none">• 23 po X 31,5 po (haut)• 23 po X 17 po (bas)

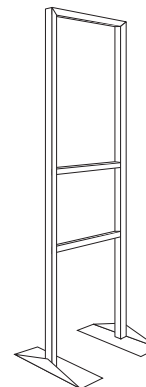

9. Support télescopique

Matériau : Acier
Couleur : Gris (Pantone Cool Gray 6)
Usage : Sert à y insérer des fiches caractéristiques

No d’item	Formats
5695000 (doit être commandé au centre de distribution RONA)	22 po X hauteur ajustable Permet l’insertion d’affiches de : <ul style="list-style-type: none">• 22 po X 17 po

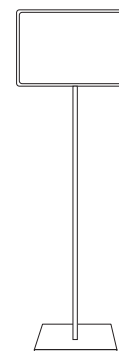

10. Présentoir en acrylique autoportant

Matériau : Acrylique
Couleur : Clair
Usage : Sert à y insérer des fiches caractéristiques

No d’item	Formats
84405008 (doit être commandé au centre de distribution RONA)	8,5 po X 11 po
84405007 (doit être commandé au centre de distribution RONA)	11 po X 8,5 po

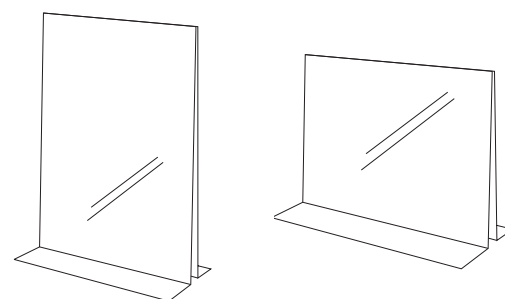

QUINCAILLERIE ET SUPPORTS D’AFFICHAGE

Liste de la quincaillerie

11. Pochette transparente avec trous

Matériau : Acrylique
Couleur : Clair
Usage : Sert à y insérer des fiches caractéristiques

No d’item	Formats
2075010 (doit être commandé au centre de distribution RONA)	11 po X 8,5 po

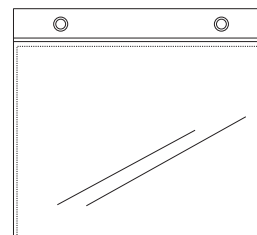

12. Pochette transparente autocollante

Matériau : Acrylique
Couleur : Clair
Usage : Sert à y insérer des cartes de prix

No d’item	Format
8793006 (doit être commandé au centre de distribution RONA)	11 po X 8,5 po

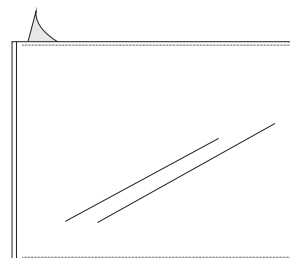

13. Porte-dépliant

Matériau : Métal
Couleur : Gris
Usage : Sert à y insérer des dépliants

Format
3,9375 po large X 7,0625 po hauteur X 1,875 po profondeur Permet l’insertion de dépliants de :
• 3,67 po X 8,5 po

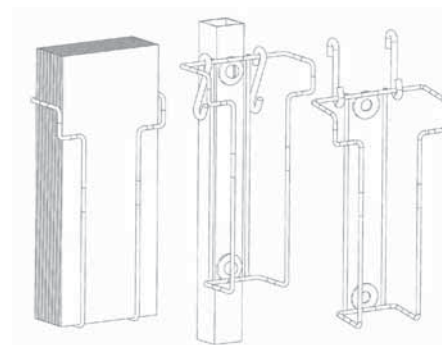

PROCÉDURES DES PROJETS D’AFFICHAGE

CODIFICATION DE L’AFFICHAGE

RONA identifie chaque affiche produite avec un numéro spécifique. Ceci permet une identification rapide et facilite le remplacement en cas de bris.

Le numéro est attribué par l’équipe de l’affichage magasin et est imprimé en 8 pt maximum dans le bas à droite ou à gauche des affiches, selon le cas.

Note : toutes les affiches commencent par un « F » afin d’indiquer qu’il s’agit d’affichage informatif sur les produits provenant des fournisseurs.

Exemple : F 901615_14_1_001F

Interprétation du code

F	Langue (F ou A)
9016015	No de la pièce
14	No d’ensemble*
1	Année
001	Catégorie
	Sous-département
	Fournisseur

Liste des sous-départements et catégories disponible en annexe.

NOTE :

Lorsque l’affichage réfère à plusieurs catégories à la fois, SVP remplacer le numéro de catégorie par le code : 000 qui signifie général.

Lorsque l’affichage réfère à des fiches caractéristiques, SVP remplacer le numéro de catégorie par le code : 001 qui signifie fiches caractéristiques.

* Facultatif : inscrire un numéro d’ensemble seulement s’il y a lieu, sinon retirer cette information.

Il est recommandé de regrouper différentes pièces d’affichage en ensemble lorsque la commande de pièces à l’unité est trop complexe. Les fiches caractéristiques sont un bon exemple.

Choisissez le type de cloison sèche selon vos besoins

Régulier

Certaiteed Easi-Lite[™]



Panneaux de gypse légers idéals pour murs et plafonds intérieurs.

Résistant au feu



Certaiteed Type X



Panneaux conçus pour les constructions d’intérieur qui nécessitent des indices de résistance au feu.

Résistant à l’humidité et à la moisissure



Certaiteed avec M2tech[®]



Panneaux au noyau spécialement formulé pour résister à l’humidité, revêtu d’un papier recyclé à 100 % et résistant à l’humidité et aux moisissures.

F00000_K_A_1_001F



PROCÉDURES DES PROJETS D’AFFICHAGE

OÙ TÉLÉCHARGER LES GABARITS GRAPHIQUES

Informations à l’attention des fournisseurs de produits

Les gabarits électroniques en format In Design sont téléchargeables sur le site : sign.rona.ca.

Utilisez votre adresse courriel ainsi que votre mot de passe pour y accéder.

S’il s’agit de votre première visite, cliquer sur le lien NOUVEL UTILISATEUR, puis suivez les instructions afin de créer votre compte.



ENVOI DES FICHIERS SOURCES (DOCUMENTS DE TRAVAIL)

Dépot des fichiers sur Sign.rona.ca

Tous les fichiers développés doivent obligatoirement être envoyés à l’équipe de l’affichage magasin selon les exigences mentionnées à la page suivante. Les nouvelles pièces seront mises en ligne sur le site : sign.rona.ca afin de permettre aux marchands d’effectuer des nouvelles commandes ou des réimpressions.

Pour ce faire, connectez-vous au site avec votre identifiant puis cliquez sur : Envoyer un fichier, puis suivre les instructions à l’écran.



PROCÉDURES DES PROJETS D’AFFICHAGE

EXIGENCES DES FICHIERS INFORMATIQUES

Applications recommandées

Les fichiers doivent être créés à l’aide de ces logiciels : In Design, Photoshop, Illustrator sur la plateforme Mac.

Les fichiers sources, incluant un dossier *font* et un dossier *links* ainsi qu’un fichier pdf basse et haute résolution doivent être déposés sur la plateforme Sign.rona.ca dans un dossier compressé (.zip).

Construction des fichiers

Les documents doivent être montés à 100 % de la taille réelle ou 25 % si c’est impossible.

Les images doivent être liées et non incorporées au fichier afin de faciliter la maniabilité.

Résolution des images

Impression offset et petit format : 300 ppp

Impression numérique grand format : 150 ppp (minimum) - 200 ppp (recommandée)

Cartouche

Tous les fichiers doivent inclure une cartouche dans le bas de ceux-ci contenant les informations ci-dessous.

Le gabarit de la cartouche peut être téléchargé sur sign.rona.ca dans la section Ressources.

	Nom département :	Format :
	Nom fichier : F_0000111_14_1_000F	Échelle : 100%
	Date :	Impression : CMYK - R/V
	Version :	Support : Styrene 40 mil

PROCÉDURES DES PROJETS D’AFFICHAGE

EMBALLAGE

Étiquette autocollante

Toutes les boîtes contenant l’affichage magasin doivent être identifiées à l’aide d’un autocollant suivant ce modèle.

Note importante : Utiliser le modèle français pour les magasins du Québec et le modèle anglais pour les magasins hors Québec.

**Affichage pour
«RESET» SERRURES**

À CONSERVER

**Pour toute question, contactez « VOTRE NOM »
du marketing au siège social RONA.**

LISTE DE SOUS-DÉPARTEMENTS ET CATÉGORIES

00 - Peinture

0002	Peinture	010	Peinture intérieure
0002	Peinture	015	Peinture extérieure
0002	Peinture	020	Peinture intérieure et extérieure
0002	Peinture	025	Peinture planchers
0002	Peinture	030	Peinture à meuble
0002	Peinture	035	Colorant (usage comptoir)
0002	Peinture	045	Autres types de peinture
0004	Peinture spécialisée	010	Époxy baignoire
0004	Peinture spécialisée	015	Peinture de retouche
0004	Peinture spécialisée	020	Colorant (vente détail)
0006	Peinture antirouille	010	Aérosol
0006	Peinture antirouille	015	Base à teinter
0006	Peinture antirouille	020	Prémélangée
0008	Peinture aérosol	010	Lacque
0008	Peinture aérosol	015	Acrylique
0008	Peinture aérosol	020	Émail
0008	Peinture aérosol	025	Haute température
0008	Peinture aérosol	030	Fluorescent
0008	Peinture aérosol	035	Décorative
0010	Teinture int.,Vernis et Finis	010	Teinture
0010	Teinture int.,Vernis et Finis	015	Teinture en gel
0010	Teinture int.,Vernis et Finis	020	Teinture et Vernis
0010	Teinture int.,Vernis et Finis	022	Finis à l'huile et cire
0010	Teinture int.,Vernis et Finis	023	Lacque
0010	Teinture int.,Vernis et Finis	025	Vernis boiserie
0010	Teinture int.,Vernis et Finis	030	Vernis plancher
0010	Teinture int.,Vernis et Finis	035	Location de sableuse
0012	Teinture extérieure	010	Opaque
0012	Teinture extérieure	015	Semi-transparent
0012	Teinture extérieure	020	Transparent
0014	Traitement et Préservatif extérieur.	010	Traitement et nettoyant
0014	Traitement et Préservatif extérieur.	015	Préservatif et Imperméabilisant
0016	Produits chimiques	010	Diluant et dissolvant
0016	Produits chimiques	016	Décapant
0016	Produits chimiques	017	Additifs et Siccatifs
0016	Produits chimiques	017	Additifs et Siccatifs
0020	Accessoire de peinture	010	Pinceau
0020	Accessoire de peinture	015	Rouleau
0020	Accessoire de peinture	020	Plateau et Doublure
0020	Accessoire de peinture	025	Ensemble à peindre
0020	Accessoire de peinture	030	Manche de rallonge
0020	Accessoire de peinture	035	Applicateur spécialisé
0020	Accessoire de peinture	040	Aide peinture
0022	Applicateur de peinture mécanique.	010	Pistolet pulvérisateur
0022	Applicateur de peinture mécanique.	015	Rouleau mécanique
0022	Applicateur de peinture mécanique.	020	Turbine HVLP
0022	Applicateur de peinture mécanique.	025	Accessoires pour applicateur de peinture
0024	Ruban.	010	Ruban à masquer
0024	Ruban.	015	Autre ruban
0024	Ruban.	020	Dévidoir
0026	Produit de réparation de surface.	010	Réparation gypse
0026	Produit de réparation de surface.	015	Réparation bois
0026	Produit de réparation de surface.	020	Réparation ciment
0026	Produit de réparation de surface.	021	Réparation entrée d'asphalte
0026	Produit de réparation de surface.	022	Réparation pavé et dalle
0026	Produit de réparation de surface.	023	Réparation toiture et fondation
0028	Colle et adhésif.	015	Colle contact
0028	Colle et adhésif.	020	Colle menuiserie
0028	Colle et adhésif.	025	Colle à époxy
0028	Colle et adhésif.	026	Colle cyanoacrylate
0028	Colle et adhésif.	027	Colle aérosol
0028	Colle et adhésif.	030	Colle domestique sur carte
0028	Colle et adhésif.	035	Adhésif à construction

ANNEXE

LISTE DE SOUS-DÉPARTEMENTS ET CATÉGORIES

0028	Colle et adhésif	040	Adhésif pour couvre-sol
0028	Colle et adhésif	045	Adhésif à papier-peint
0028	Colle et adhésif	046	Autres colle et adhésif
0030	Calfeutrant et Scellant	010	Latex acrylique
0030	Calfeutrant et Scellant	015	Latex siliconisé
0030	Calfeutrant et Scellant	020	Thermoplastique
0030	Calfeutrant et Scellant	025	Uréthane
0030	Calfeutrant et Scellant	030	Silicone
0030	Calfeutrant et Scellant	035	Fusil à calfeutrer
0030	Calfeutrant et Scellant	040	Spécialités
0030	Calfeutrant et Scellant	045	Mousse polyurethane
0032	Échelle, Escabeau et échafaud	010	Échelle
0032	Échelle, Escabeau et échafaud	015	Escabeau
0032	Échelle, Escabeau et échafaud	020	Échafaud et plateforme
0098	Peinture Produits industriels	010	Produits industriels

01 - Couvre-plancher

0102	Tuile vinyle	010	Résidentielle
0102	Tuile vinyle	015	Commerciale
0104	Tapis rouleaux	010	Mur à mur
0104	Tapis rouleaux	015	Gazon (rouleaux)
0104	Tapis rouleaux	025	Coco
0104	Tapis rouleaux	030	Passage
0104	Tapis rouleaux	035	Vinyle (rouleau)
0104	Tapis rouleaux	040	Commercial
0104	Tapis rouleaux	042	Coupons
0106	Carpettes	010	Intérieure
0106	Carpettes	015	Page
0106	Carpettes	020	Coupons
0106	Carpettes	025	PVC et Caoutchouc
0106	Carpettes	030	Coco
0106	Carpettes	035	Gazon
0106	Carpettes	040	Plateaux à bottes
0106	Carpettes	045	Foyer
0106	Carpettes	050	Sous-tapis
0108	Plancher de bois	010	Parquetterie
0108	Plancher de bois	015	Plancher flottant
0108	Plancher de bois	020	Plancher de bois franc
0110	Céramique	010	Mur
0110	Céramique	015	Plancher
0110	Céramique	020	Seuil de marbre
0112	Préart	010	Rouleaux
0112	Préart	015	Pré-coupé
0112	Préart	017	Coupon
0114	Moulure et bordures	010	Moulure et bordure
0114	Moulure et bordures	030	Couvre-marche
0114	Moulure et bordures	035	Tige d'escalier
0114	Moulure et bordures	040	Plinthes de vinyles
0116	Accessoires spécialisés de couvre-sol	010	Tapis
0116	Accessoires spécialisés de couvre-sol	015	Céramique
0116	Accessoires spécialisés de couvre-sol	020	Préart
0116	Accessoires spécialisés de couvre-sol	025	Tuile de vinyle
0116	Accessoires spécialisés de couvre-sol	030	Bois
0118	Blocs de verre et accessoires	010	Blocs de verre
0198	Couvre-sol Produits industriels	010	Produits industriels

02 - Meuble

0202	Meuble à assembler	010	Table
0202	Meuble à assembler	015	Meuble de rangement et d'appoint
0202	Meuble à assembler	020	Bureau
0202	Meuble à assembler	025	Banc
0202	Meuble à assembler	030	Chaise
0202	Meuble à assembler	034	Autres meubles à assembler

ANNEXE

LISTE DE SOUS-DÉPARTEMENTS ET CATÉGORIES

0202	Meuble à assembler	035	Frais de montage de meuble
0204	Meuble assemblé	010	Table
0204	Meuble assemblé	015	Meuble de rangement et d'appoint
0204	Meuble assemblé	020	Bureau
0204	Meuble assemblé	025	Banc
0204	Meuble assemblé	030	Chaise
0204	Meuble assemblé	034	Autres meubles assemblés

03 - Décoration

0302	Miroir	010	Miroir de base
0302	Miroir	015	Miroir de porte
0302	Miroir	020	Miroir décoratif
0304	Cadre et Laminé	010	Cadre
0304	Cadre et Laminé	015	Laminé
0304	Cadre et Laminé	020	Cadre photo
0306	Papier peint	010	Papier peint
0306	Papier peint	015	Bordure
0306	Papier peint	020	Appliqué mural
0308	Accessoires à papier peint et outils de pose	010	Outils spécialisés pour papier peint
0308	Accessoires à papier peint et outils de pose	015	Apprêts
0308	Accessoires à papier peint et outils de pose	020	Coins de papier peint
0310	Vinyle	010	Vinyle pré-encollé lisse
0310	Vinyle	015	Vinyle non-encollé anti-dérapant
0310	Vinyle	020	Vinyle de table
0312	Accessoires décoratifs	010	Jeté
0312	Accessoires décoratifs	015	Literie assortie
0312	Accessoires décoratifs	020	Vase
0312	Accessoires décoratifs	025	Figurine
0312	Accessoires décoratifs	030	Colonne
0312	Accessoires décoratifs	035	Boîte
0312	Accessoires décoratifs	040	Horloge décorative
0312	Accessoires décoratifs	045	Crochet mural décoratif
0312	Accessoires décoratifs	050	Tableau noir décoratif
0312	Accessoires décoratifs	055	Lanterne
0312	Accessoires décoratifs	060	Assiette
0312	Accessoires décoratifs	065	Banque
0312	Accessoires décoratifs	070	Animaux assortis
0312	Accessoires décoratifs	075	Carillon
0312	Accessoires décoratifs	080	Bol
0312	Accessoires décoratifs	085	Pot pourri
0312	Accessoires décoratifs	090	Cache pot
0312	Accessoires décoratifs	095	Cadeaux assortis
0312	Accessoires décoratifs	100	Poteries et bibelots
0312	Accessoires décoratifs	102	Chandelles et chandeliers
0312	Accessoires décoratifs	103	Présentoir
0312	Accessoires décoratifs	104	Support mural
0312	Accessoires décoratifs	106	Tablette
0312	Accessoires décoratifs	107	Panier
0314	Persiennes	010	Persienne intérieure
0316	Stores	010	Stores horizontaux
0316	Stores	015	Stores verticaux
0316	Stores	020	Store enroulé
0316	Stores	024	Coupe et installation
0318	Quincaillerie pour fenêtres	010	Tringles base
0318	Quincaillerie pour fenêtres	015	Tringles décoratives
0318	Quincaillerie pour fenêtres	020	Ensemble de tringles
0318	Quincaillerie pour fenêtres	025	Crochets décoratifs
0318	Quincaillerie pour fenêtres	030	Crochets
0318	Quincaillerie pour fenêtres	035	Supports
0318	Quincaillerie pour fenêtres	040	Embouts
0318	Quincaillerie pour fenêtres	045	Accessoires divers
0320	Coussin	010	Coussins
0324	Rideau	010	Rideaux
0324	Rideau	015	Cantonnière
0326	Plante et fleur artificielle	010	Arbres
0326	Plante et fleur artificielle	015	Plantes de plancher

LISTE DE SOUS-DÉPARTEMENTS ET CATÉGORIES

0326	Plante et fleur artificielle	020	Plantes suspendues
0326	Plante et fleur artificielle	025	Plante fleurie
0326	Plante et fleur artificielle	030	Flours
0326	Plante et fleur artificielle	035	Feuillage
0326	Plante et fleur artificielle	040	Flours séchées
0326	Plante et fleur artificielle	045	Flours en soie
0326	Plante et fleur artificielle	047	Acc.de plante et fleur artificielle
0328	Peinture décorative, accessoires et outils	010	Peinture
0328	Peinture décorative, accessoires et outils	015	Peinture métallique
0328	Peinture décorative, accessoires et outils	020	Peinture vitrail
0328	Peinture décorative, accessoires et outils	025	Outils et accessoires
0396	Service de décoration à domicile	010	Service de décoration à domicile
0398	Produits industriels Décoratio	010	Produits industriels

05 - Livres, revues et plans

0502	Livres	010	Livres
0502	Livres	015	Revues
0502	Livres	020	Plans Maître d'oeuvres
0502	Livres	025	Vidéo/cassette
0502	Livres	030	Cartes routières

10 - Outillage

1002	Outil électrique portatif	010	Scies circulaires
1002	Outil électrique portatif	015	Scies sauteuses
1002	Outil électrique portatif	020	Scies alternatives
1002	Outil électrique portatif	025	Ponceuses
1002	Outil électrique portatif	030	Raboteuse
1002	Outil électrique portatif	035	Rectifieuse, polisseuse et cisaille
1002	Outil électrique portatif	045	Fusil chauffant
1002	Outil électrique portatif	050	Perceuses électriques
1002	Outil électrique portatif	052	Clé à chocs
1002	Outil électrique portatif	055	Perceuses sans fil
1002	Outil électrique portatif	060	Ensemble d'outils sans fil
1002	Outil électrique portatif	065	Autres outils sans fil
1002	Outil électrique portatif	070	Toupies et ébarbeuses
1002	Outil électrique portatif	075	Biscuiteuses
1002	Outil électrique portatif	080	Outils rotatifs et oscillants
1004	Accessoires d'outils portatifs	010	Accessoires de perceuses
1004	Accessoires d'outils portatifs	015	Accessoires de scies circulaires
1004	Accessoires d'outils portatifs	020	Accessoires de ponçage et papiers abrasifs
1004	Accessoires d'outils portatifs	025	Accessoires de rectifieuses, polisseuse
1004	Accessoires d'outils portatifs	030	Accessoires de toupies, ébarbeuses, biscuiteuses
1004	Accessoires d'outils portatifs	035	Accessoires de scies sauteuses
1004	Accessoires d'outils portatifs	040	Accessoires de scies alternatives
1004	Accessoires d'outils portatifs	045	Acc.outils rotatifs+oscillants
1006	Outil stationnaire et d'établi	010	Banc de scie
1006	Outil stationnaire et d'établi	015	Scie à tuile et pavé
1006	Outil stationnaire et d'établi	020	Perceuse à colonne
1006	Outil stationnaire et d'établi	025	Scies à ruban et scies à chantourner
1006	Outil stationnaire et d'établi	030	Dégauchisseuse et Planeur
1006	Outil stationnaire et d'établi	035	Sableuse, façonneuse et tour à bois
1006	Outil stationnaire et d'établi	040	Meuleuse d'établi+tronçonneuse
1006	Outil stationnaire et d'établi	045	Scies à onglet
1006	Outil stationnaire et d'établi	050	Aspirateur d'atelier et accessoires
1006	Outil stationnaire et d'établi	055	Soudeuses électriques
1006	Outil stationnaire et d'établi	060	Bétonnières
1006	Outil stationnaire et d'établi	065	Moteurs électriques et pièces
1006	Outil stationnaire et d'établi	075	Séchoir industriel
1008	Outils pneumatiques	010	Compresseurs
1008	Outils pneumatiques	015	Outils à air contracteur
1008	Outils pneumatiques	020	Outils à air mécanicien
1008	Outils pneumatiques	025	Accessoires d'outils pneumatiques
1010	Outils manuels	010	Outils de précision
1010	Outils manuels	015	Outils de mesure

LISTE DE SOUS-DÉPARTEMENTS ET CATÉGORIES

1010	Outils manuels	020	Outils de coupe
1010	Outils manuels	025	Outils de frappe
1010	Outils manuels	030	Outils à bois
1010	Outils manuels	035	Outils de serrage
1010	Outils manuels	040	Pince
1010	Outils manuels	045	Outils de fixation
1010	Outils manuels	050	Outil de préparation de surfac
1010	Outils manuels	051	Truelle
1010	Outils manuels	052	Grattoirs
1010	Outils manuels	055	Outils de vissage
1010	Outils manuels	060	Outils de mécanicien
1010	Outils manuels	065	Tabliers et produits liés
1010	Outils manuels	070	Vêtements de travail
1010	Outils manuels	075	Produits de sécurité
1012	Coffres et rangement	010	Organisateur
1012	Coffres et rangement	015	Chevalet
1012	Coffres et rangement	020	Support à cheval
1012	Coffres et rangement	025	Établi
1012	Coffres et rangement	030	Coffre a outils
1014	Generatrice	010	Portative
1014	Generatrice	020	Stationnaire
1020	Vêtements de travail	010	Gants
1020	Vêtements de travail	015	Vêtements d'extérieur
1020	Vêtements de travail	020	Pantalons et short
1020	Vêtements de travail	025	Chemises et chandails
1020	Vêtements de travail	030	Bottes et souliers
1020	Vêtements de travail	050	Accessoires complémentaires
1098	Produits industriels Outillage	010	Produits industriels

20 - Quincaillerie

2002	Cordes, ficelles et accessoires	010	Cordes
2002	Cordes, ficelles et accessoires	015	Ficelles
2002	Cordes, ficelles et accessoires	020	Corde à linge
2002	Cordes, ficelles et accessoires	025	Accessoires de corde à linge
2006	Chaînes, câbles, fil d'acier et accessoires	010	Chaînes en acier
2006	Chaînes, câbles, fil d'acier et accessoires	015	Chaîne en métal plastifié
2006	Chaînes, câbles, fil d'acier et accessoires	020	Chaîne décorative
2006	Chaînes, câbles, fil d'acier et accessoires	025	Autres chaînes
2006	Chaînes, câbles, fil d'acier et accessoires	030	Câbles d'acier
2006	Chaînes, câbles, fil d'acier et accessoires	035	Accessoires chaîne et câble
2006	Chaînes, câbles, fil d'acier et accessoires	040	Fil d'acier
2008	Ferronnerie générale	010	Charnières
2008	Ferronnerie générale	015	Accessoires de sécurtié portes et fenêtres
2008	Ferronnerie générale	020	Quincaillerie de barrière
2008	Ferronnerie générale	025	Crochets
2008	Ferronnerie générale	030	Ferronnerie de maison
2008	Ferronnerie générale	035	Équerres et cornières
2010	Quincaillerie de meuble et armoire	010	Coulisses et guide
2010	Quincaillerie de meuble et armoire	015	Pentures
2010	Quincaillerie de meuble et armoire	020	Accessoires de charnières
2010	Quincaillerie de meuble et armoire	025	Loquet et serrure
2010	Quincaillerie de meuble et armoire	030	Quincaillerie d'assemblage
2010	Quincaillerie de meuble et armoire	035	Patte de table
2012	Poignées et Boutons d'armoires	010	Poignées
2012	Poignées et Boutons d'armoires	015	Bouton
2012	Poignées et Boutons d'armoires	020	Auto-collante
2012	Poignées et Boutons d'armoires	025	Insertion et rondelle
2014	Roulettes, feutres, sous-pattes et chariots	010	Roulettes
2014	Roulettes, feutres, sous-pattes et chariots	015	Feutres et sous-pattes
2014	Roulettes, feutres, sous-pattes et chariots	020	Diabes, chariots et plates-formes
2016	Attaches et Velcro	010	Courroies, sangles, tendeurs
2016	Attaches et Velcro	015	Treuil et barres de cargaison
2016	Attaches et Velcro	020	Attaches Velcro
2018	Boîtes aux lettres, chiffres, lettres, pancartes	010	Boîtes aux lettres
2018	Boîtes aux lettres, chiffres, lettres, pancartes	015	Plaque d'adresse
2018	Boîtes aux lettres, chiffres, lettres, pancartes	020	Chiffres et lettres

LISTE DE SOUS-DÉPARTEMENTS ET CATÉGORIES

2018	Boîtes aux lettres, chiffres, lettres, pancartes . . .	025	Pancartes, enseignes, symboles
2018	Boîtes aux lettres, chiffres, lettres, pancartes . . .	030	Porte-journaux
2020	Cadenas	010	Cadenas à combinaison
2020	Cadenas	015	Cadenas à clé
2020	Cadenas	020	Cadenas à bicyclette
2020	Cadenas	025	Autres cadenas
2022	Accessoires de fenêtre, porte patio et autres . . .	010	Accessoires de fenêtre
2022	Accessoires de fenêtre, porte patio et autres . . .	015	Accessoires de porte patio et porte moustiquaire
2022	Accessoires de fenêtre, porte patio et autres . . .	017	Accessoires de porte coulissant
2022	Accessoires de fenêtre, porte patio et autres . . .	020	Quincaillerie spécialisée de porte
2024	Quincaillerie de porte de garage, de quai et de porte grange.	010	Quincaillerie de porte de garage
2024	Quincaillerie de porte de garage, de quai et de porte grange.	015	Quincaillerie de quai
2024	Quincaillerie de porte de garage, de quai et de porte grange.	020	Quincaillerie de porte de grange
2026	Sécurité résidentielle	010	Détecteur de fumée
2026	Sécurité résidentielle	015	Détecteur d'oxyde de carbone
2026	Sécurité résidentielle	020	Détecteur gaz naturel, propane et autres
2026	Sécurité résidentielle	025	Autres détecteurs
2026	Sécurité résidentielle	030	Extincteurs
2026	Sécurité résidentielle	035	Grille et barre de sécurité
2026	Sécurité résidentielle	040	Produits sécurité pour enfants
2026	Sécurité résidentielle	045	Coffre-fort
2026	Sécurité résidentielle	050	Système de sécurité, vidéo et caméra
2026	Sécurité résidentielle	051	Alarme
2026	Sécurité résidentielle	055	Autres produits de sécurité
2028	Serrurerie et accessoires	010	Clenche
2028	Serrurerie et accessoires	010	Clenche
2028	Serrurerie et accessoires	015	Serrure d'entrée
2028	Serrurerie et accessoires	015	Serrure d'entrée
2028	Serrurerie et accessoires	020	Serrure privée
2028	Serrurerie et accessoires	025	Serrure passage
2028	Serrurerie et accessoires	030	Fausse serrure
2028	Serrurerie et accessoires	035	Pêne dormant
2028	Serrurerie et accessoires	035	Pêne dormant
2028	Serrurerie et accessoires	050	Pièces de remplacement
2028	Serrurerie et accessoires	055	Autres serrures
2030	Coupe-froid	010	Coupe-froid pour portes
2030	Coupe-froid	015	Ensemble d'isolation et pellicule pour fenêtres
2030	Coupe-froid	020	Rubans, joints de remplacement, boudins
2030	Coupe-froid	025	Isolant de plomberie
2030	Coupe-froid	030	Autres coupe-froid
2032	Tiges de fer et tubes.	010	Tiges
2032	Tiges de fer et tubes.	015	Fers à angle
2032	Tiges de fer et tubes.	020	Tubes et barres plates
2032	Tiges de fer et tubes.	025	Tôle
2033	Quincaillerie de support	010	Connecteurs structuraux
2034	Vis	010	Vis à béton
2034	Vis	015	Vis à gypse
2034	Vis	020	Vis à plancher
2034	Vis	025	Vis à bois traité
2034	Vis	030	Vis tout-usage
2034	Vis	035	Vis à bois
2034	Vis	040	Vis à particule
2034	Vis	045	Vis à bois acier inoxydable
2034	Vis	050	Vis à bois en laiton
2034	Vis	055	Vis à métal
2034	Vis	060	Vis à métal acier inoxydable
2034	Vis	065	Vis à toiture et à tôle
2034	Vis	070	Vis auto-perceuse
2034	Vis	075	Vis auto-taraudeuse acier inoxydable
2034	Vis	080	Vis à machine
2034	Vis	085	Vis à machine acier inoxydable
2034	Vis	090	Vis à machine laiton
2034	Vis	095	Accessoires pour vis
2034	Vis	100	Assortiment de vis

LISTE DE SOUS-DÉPARTEMENTS ET CATÉGORIES

2036	Ancrage	010	Ancre chimique
2036	Ancrage	015	Ailettes
2036	Ancrage	020	Ancre mécanique et à béton
2036	Ancrage	025	Chevilles et ancrés pour mur creux
2036	Ancrage	030	Assortiment d'ancrages
2038	Boulonnerie	010	Boulons
2038	Boulonnerie	015	Boulons acier inoxydable
2038	Boulonnerie	020	Boulons métrique
2038	Boulonnerie	025	Rondelles
2038	Boulonnerie	030	Écrous
2038	Boulonnerie	035	Widget
2038	Boulonnerie	040	Assortiment de boulonnerie
2040	Clous	010	Clous en vrac (25 et 50Lbs)
2040	Clous	015	Clous emballés
2040	Clous	020	Clous et agrafes spécialisés
2042	Clé et accessoires	010	Blanc de clé
2042	Clé et accessoires	015	Accessoires machine à clés, app. Détection
2042	Clé et accessoires	020	Porte clés
2044	Moustiquaire et accessoires	010	Cadre moustiquaire et moustiquaire
2044	Moustiquaire et accessoires	015	Accessoires de moustiquaire
2098	Produits industriels Quincaillerie	010	Produits industriels

21 - Rangement

2102	Tablette grillagée et acc.	010	Tablette grillagé
2102	Tablette grillagée et acc.	015	Accessoires de pose
2102	Tablette grillagée et acc.	020	Panier et monture
2104	Tablettes Décoratives et accessoires	010	Tablettes Décoratives
2104	Tablettes Décoratives et accessoires	015	Accessoires de montage
2104	Tablettes Décoratives et accessoires	017	Étagère
2104	Tablettes Décoratives et accessoires	018	Support à plantes
2104	Tablettes Décoratives et accessoires	019	Panneaux
2104	Tablettes Décoratives et accessoires	021	Table
2105	Rangement enfants	010	Rangement pour jouets
2105	Rangement enfants	020	Rangement pour garde-robes
2105	Rangement enfants	025	Panier à linge
2105	Rangement enfants	030	Cintres
2105	Rangement enfants	040	Accessoires de voyage
2106	Rangement de garage et atelier	010	Tablettes de garage
2106	Rangement de garage et atelier	015	Accessoire de pose pour tablette grillagée
2106	Rangement de garage et atelier	020	Ensemble de rangement
2106	Rangement de garage et atelier	022	Module de rangement
2106	Rangement de garage et atelier	024	Rangement sport
2106	Rangement de garage et atelier	025	Support à boyau de balayeuse
2107	Rangement de salle de bains	010	Rangement de comptoir
2107	Rangement de salle de bains	015	Rangement pour cosmétiques
2107	Rangement de salle de bains	020	Rangement pour médicaments
2107	Rangement de salle de bains	025	Cupboard storage
2108	Rangement de garde-robes	010	Tringle de garde robe
2108	Rangement de garde-robes	015	Accessoires de pose pour tringles
2108	Rangement de garde-robes	020	Gaine pout tringle
2108	Rangement de garde-robes	025	Cintres
2108	Rangement de garde-robes	030	Porte chaussures
2108	Rangement de garde-robes	035	Accessoires de pose pour porte
2108	Rangement de garde-robes	040	Porte cravates
2108	Rangement de garde-robes	042	Rangement pour bijoux
2108	Rangement de garde-robes	044	Sac de rangement
2108	Rangement de garde-robes	045	Unités de rangement
2108	Rangement de garde-robes	050	Accessoires pour unités de ran
2108	Rangement de garde-robes	055	Accessoires de pose pour table
2108	Rangement de garde-robes	060	Garde robe portatif
2109	Rangement buanderie	010	Système de rangement
2109	Rangement buanderie	015	Panier à linge
2109	Rangement buanderie	025	Accessoires complémentaires
2110	Organisation de cuisine	005	Rangement de comptoir
2110	Organisation de cuisine	006	Rangement pour réfrigérateur
2110	Organisation de cuisine	008	Rangement vaisselle/verrière

ANNEXE

LISTE DE SOUS-DÉPARTEMENTS ET CATÉGORIES

2110	Organisation de cuisine	009	Organisation de garde-manger
2110	Organisation de cuisine	010	Support et panier coulissant
2110	Organisation de cuisine	012	Conservation des aliments
2110	Organisation de cuisine	015	Panier fixe
2110	Organisation de cuisine	020	Support a serviette
2110	Organisation de cuisine	025	Plateau pivotant
2110	Organisation de cuisine	030	Rangement de tiroir
2110	Organisation de cuisine	035	Support a épices
2110	Organisation de cuisine	040	Support fer a repasser
2110	Organisation de cuisine	045	Support a vin
2110	Organisation de cuisine	050	Support a verre
2110	Organisation de cuisine	055	Support a tasse
2110	Organisation de cuisine	060	Support a assiette
2110	Organisation de cuisine	065	Poubelle d'armoire
2110	Organisation de cuisine	070	Étagere d'appoint
2110	Organisation de cuisine	075	Accessoires
2110	Organisation de cuisine	076	Support à essuie-tout
2111	Rangement pour bureau	010	Organisateur de bureau
2111	Rangement pour bureau	020	Tableaux
2111	Rangement pour bureau	025	Station de chargement
2111	Rangement pour bureau	030	Étiquetage
2111	Rangement pour bureau	050	Accessoires complémentaires
2112	Contenants	005	Thématiques
2112	Contenants	010	Bacs
2112	Contenants	015	Unités de rangement a tiroirs
2112	Contenants	020	Seau
2112	Contenants	025	Paniers
2112	Contenants	030	Coffres
2112	Contenants	035	Pièces de remplacement
2114	Rangement de voyage	010	Sac de voyage
2114	Rangement de voyage	020	Organisateur passeport/document
2114	Rangement de voyage	030	Organisateur pour vêtements
2114	Rangement de voyage	040	Trousse de toilette
2114	Rangement de voyage	050	Autres produits
2198	Produits industrielles Rangement	010	Produits industriels

30 - Plomberie

3002	Plomberie de finition	010	Toilettes
3002	Plomberie de finition	015	Pharmacies
3002	Plomberie de finition	020	Lavabos
3002	Plomberie de finition	025	Bains
3002	Plomberie de finition	030	Spas
3002	Plomberie de finition	035	Douches
3002	Plomberie de finition	035	Douches
3002	Plomberie de finition	040	Contours de baignoire
3002	Plomberie de finition	045	Portes de baignoire et douche
3002	Plomberie de finition	050	Éviers
3002	Plomberie de finition	055	Sièges de toilette
3002	Plomberie de finition	060	Meubles de salle de bain
3002	Plomberie de finition	065	Salle de lavage
3002	Plomberie de finition	070	Robinets
3002	Plomberie de finition	071	Colonne de douche
3002	Plomberie de finition	075	Douches téléphone
3002	Plomberie de finition	080	Équipement pour la cuisine
3002	Plomberie de finition	085	Accessoires de salle de bain
3002	Plomberie de finition	090	Accessoires de douche
3002	Plomberie de finition	095	Accessoires de sécurité
3002	Plomberie de finition	110	Saunas
3002	Plomberie de finition	115	Plomberie Exterieur
3004	Plomberie de base	010	ABS (DWV)
3004	Plomberie de base	015	CPVC
3004	Plomberie de base	020	PVC
3004	Plomberie de base	025	BNQ
3004	Plomberie de base	030	Cuivre
3004	Plomberie de base	035	PEX
3004	Plomberie de base	040	Acier

ANNEXE

LISTE DE SOUS-DÉPARTEMENTS ET CATÉGORIES

3004	Plomberie de base	045	Kitec
3004	Plomberie de base	047	Drainage souterrain
3004	Plomberie de base	050	Polyéthylène
3004	Plomberie de base	055	Raccords spécialisés (gaz, huile, etc.)
3004	Plomberie de base	060	Valves
3004	Plomberie de base	065	Autres Spécialités
3004	Plomberie de base	070	Tuyaux d'amenée d'eau
3004	Plomberie de base	075	Accessoires et pièces de réparation
3004	Plomberie de base	080	Colles et pâtes
3004	Plomberie de base	085	Pompes et réservoirs
3004	Plomberie de base	090	Chauffe-eau
3004	Plomberie de base	095	Débouche-tuyaux
3004	Plomberie de base	097	Antigel de plomberie
3095	Programme installation Plomberie	010	Programme installation
3098	Produits industriels Plomberie	010	Produits industriels

31 - Ventilation

3102	Accessoires de ventilation et évacuation	010	Tuyau flexible
3102	Accessoires de ventilation et évacuation	015	Tuyau galvanisé
3102	Accessoires de ventilation et évacuation	020	Sorties
3102	Accessoires de ventilation et évacuation	025	Autres sorties
3102	Accessoires de ventilation et évacuation	030	Autres tuyaux
3102	Accessoires de ventilation et évacuation	035	Ruban à conduit
3104	Échangeur d'air	010	Échangeur d'air et récupérateur de chaleur
3104	Échangeur d'air	015	Pièces de rechange
3112	Fournaies et dérivés	010	Fournaise
3112	Fournaies et dérivés	020	Filtres à fournaise
3112	Fournaies et dérivés	025	Registre de plancher
3112	Fournaies et dérivés	030	Grille murale
3112	Fournaies et dérivés	035	Humidificateur de fournaise
3112	Fournaies et dérivés	040	Pièces de fournaise
3114	Aspirateur central	010	Aspirateur
3114	Aspirateur central	015	Pièces d'installation
3114	Aspirateur central	020	Accessoires d'aspirateur central
3116	Hotte de cuisinière	010	Hotte de cuisinière
3116	Hotte de cuisinière	015	Filtres et pièces de rechange
3118	Ventilateur de salle de bain	010	Ventilateur de base
3118	Ventilateur de salle de bain	015	Ventilateur avec lumière
3118	Ventilateur de salle de bain	020	Ventilateur silencieux
3118	Ventilateur de salle de bain	025	Ventilateur silencieux avec lumière
3118	Ventilateur de salle de bain	030	Autres ventilateur de salle de bain
3118	Ventilateur de salle de bain	035	Accessoires de ventilateur de salle de bain
3118	Ventilateur de salle de bain	040	Pièces de rechange
3198	Produits industriels Ventilation	010	Produits industriels

32 - Cuisine

3202	Non assemblée	010	Mélamine
3202	Non assemblée	015	Thermoplastique
3202	Non assemblée	020	Chêne
3202	Non assemblée	025	Merisier teint
3202	Non assemblée	030	MDF
3202	Non assemblée	032	Érable
3202	Non assemblée	034	Métal
3202	Non assemblée	050	Accessoires armoire de cuisine
3204	Assemblée	010	Mélamine
3204	Assemblée	015	Thermoplastique
3204	Assemblée	020	Chêne
3204	Assemblée	025	Merisier
3204	Assemblée	030	MDF
3204	Assemblée	032	Érable
3204	Assemblée	034	Autre matériel
3204	Assemblée	036	Promotionnel
3206	Panneaux et portes de remplacement	010	Portes
3206	Panneaux et portes de remplacement	015	Panneaux

ANNEXE

LISTE DE SOUS-DÉPARTEMENTS ET CATÉGORIES

3206	Panneaux et portes de remplacement	016	Autres pièces de remplacement
3206	Panneaux et portes de remplacement	017	Quincaillerie et Modules
3210	Comptoirs moulés et composante.	010	Comptoir moulés
3210	Comptoirs moulés et composante.	015	Composantes
3210	Comptoirs moulés et composante.	025	Autres comptoirs
3295	Programme installation Cuisine	010	Programme installation

40 - Électricité

4002	Produits électriques de base	010	Gradateurs
4002	Produits électriques de base	015	Interrupteurs
4002	Produits électriques de base	020	Prises murales
4002	Produits électriques de base	025	Plaques
4002	Produits électriques de base	035	Douilles
4002	Produits électriques de base	055	Fiches males
4002	Produits électriques de base	060	Prises pour fiches
4002	Produits électriques de base	065	Porcelaine
4004	Panneaux, disjoncteur fusibl	010	Square D et Federal Pioneer
4004	Panneaux, disjoncteur fusibl	020	Cutler Hammer
4004	Panneaux, disjoncteur fusibl	025	Siemens
4004	Panneaux, disjoncteur fusibl	027	Schneider
4004	Panneaux, disjoncteur fusibl	030	Autres panneaux et disjoncteurs
4004	Panneaux, disjoncteur fusibl	033	Fusibles
4006	Boîte élect. et connecteurs	005	Métal
4006	Boîte élect. et connecteurs	010	Plastique et phénolique
4006	Boîte élect. et connecteurs	015	Étanche
4008	Conduit électrique.	010	Conduits PVC
4008	Conduit électrique.	015	EMT
4012	Outils et vérificateurs	010	Vérificateurs
4012	Outils et vérificateurs	015	Outils spécialisés
4016	Électroménagers et accessoires	010	Pièces de rechange + accs.
4018	Carillons et système d'alarme	010	Carillons
4018	Carillons et système d'alarme	015	Boutons
4022	Accessoires pour électroniques	010	Téléphone
4022	Accessoires pour électroniques	015	Cellulaire
4022	Accessoires pour électroniques	020	Vidéo
4022	Accessoires pour électroniques	025	Audio
4022	Accessoires pour électroniques	030	Autres Accessoires électroniques
4022	Accessoires pour électroniques	035	Informatique
4022	Accessoires pour électroniques	050	Terminaux électriques
4022	Accessoires pour électroniques	055	Domotique
4024	Fil électrique	010	Fil de construction
4024	Fil électrique	015	Fil flexible
4024	Fil électrique	020	Fil sous-terrain
4026	Rallonges et lisière multiple	010	Rallonge électrique
4026	Rallonges et lisière multiple	015	Lisière et prise multiple
4030	Minuteriers	010	Minuterie
4030	Minuteriers	015	Contrôle photo-électrique
4032	Câble chauffant.	010	Toiture
4032	Câble chauffant.	015	Tuyaux
4032	Câble chauffant.	020	Plancher
4034	Piles	010	Alcalines
4034	Piles	015	Robustes
4034	Piles	020	Rechargeable
4034	Piles	023	Industrielle
4034	Piles	025	Spécialisé
4034	Piles	028	Vérificateur,éliminateur et co
4036	Lampes de poche	010	Lampes de poche
4036	Lampes de poche	015	Porte-clés
4038	Cache-fil	010	Cache-fil
4040	Marettes,Attaches et ruban	010	Marettes
4040	Marettes,Attaches et ruban	015	Attaches
4040	Marettes,Attaches et ruban	017	Ruban électrique
4044	Ampoules	010	Ampoules standards
4044	Ampoules	015	Spécialisées
4044	Ampoules	020	Tubes Fluorescent
4044	Ampoules	021	Ampoules fluorescent compactes

ANNEXE

LISTE DE SOUS-DÉPARTEMENTS ET CATÉGORIES

4044	Ampoules	025	Réflecteurs
4044	Ampoules	030	Sphériques
4044	Ampoules	035	PAR
4044	Ampoules	040	Chandelles
4044	Ampoules	041	Ampoule halogène
4044	Ampoules	042	Ampoule DEL
4044	Ampoules	043	Accessoires pour ampoules
4046	Énergie alternative.	010	Inverseur-Régulateur courant
4046	Énergie alternative.	015	Panneau solaire
4046	Énergie alternative.	020	Éoliennes
4046	Énergie alternative.	025	Batterie
4094	Accessoires montage magasin	010	Accessoires montage magasin
4098	Produits industriels Électricité	010	Produits industriels

41 - Luminaire

4102	Lampes	010	Table
4102	Lampes	015	Plancher
4102	Lampes	020	Torchère
4102	Lampes	025	Bureau
4102	Lampes	030	Tableau
4102	Lampes	035	Enfants
4102	Lampes	040	Céramique
4102	Lampes	045	Accent
4102	Lampes	047	Combo
4102	Lampes	048	Tiffany
4102	Lampes	049	Accessoires de lampes
4104	Encastrés	010	Mini
4104	Encastrés	011	4 pouces
4104	Encastrés	012	5 pouces
4104	Encastrés	013	6 pouces
4104	Encastrés	014	Accessoires de luminaires encastrés
4106	Fluorescent	010	Fixture
4106	Fluorescent	012	Acc.et pièces pour fluorescent
4108	Rail.	010	Rails
4108	Rail.	015	Accessoires de rail
4110	Extérieur	010	Fixture
4110	Extérieur	012	Accessoires de fixture extérieures
4112	Ventilateurs de plafond.	010	Fixture
4112	Ventilateurs de plafond.	012	Acc. de ventilateur de plafond
4114	Appliqués salle de bain	010	Luminaires
4116	Appliqués murale	010	Plaques
4116	Appliqués murale	015	Bras
4118	Plafonniers interieurs	010	Plafonnier
4118	Plafonniers interieurs	015	Semi-plafonnier
4120	Lampes suspendues.	010	Luminaire
4122	Luminaire dessous armoire	010	Luminaire complet
4122	Luminaire dessous armoire	020	Accessoires de Fluorescent
4124	Luminaire de jardin	010	Suspendue
4124	Luminaire de jardin	015	Piquet
4124	Luminaire de jardin	020	Murale
4124	Luminaire de jardin	025	Accessoires pour Luminaire de jardin
4124	Luminaire de jardin	030	Decoratif
4126	Éclairage de sécurité et Lampe de travail	010	Sécurité extérieur
4126	Éclairage de sécurité et Lampe de travail	015	Sécurité intérieur
4126	Éclairage de sécurité et Lampe de travail	020	Lampe de travail
4198	Produits industriels Luminaire	010	Produits industriels

42 - Chauffage et climatisation

4202	Climatiseurs	010	Climatiseurs verticaux
4202	Climatiseurs	015	Climatiseurs Horizontaux
4202	Climatiseurs	017	Autres Climatiseurs
4202	Climatiseurs	020	Accessoires de climatiseurs
4203	Appareil traitement de l'air	010	Humidificateur
4203	Appareil traitement de l'air	015	Déshumidificateur/accessoires

LISTE DE SOUS-DÉPARTEMENTS ET CATÉGORIES

4203	Appareil traitement de l'air	020	Purificateur d'air/accessoires
4204	Ventilateurs	010	Ventilateurs de table
4204	Ventilateurs	015	Ventilateurs de plancher
4206	Chauffage électrique	010	Plinthes
4206	Chauffage électrique	015	Convecteurs
4206	Chauffage électrique	020	Aérothermes
4206	Chauffage électrique	025	Accessoires de chauffage électrique
4208	Chauffage d'appoint	010	Chaufferettes commerciales
4208	Chauffage d'appoint	015	Chaufferettes de garage
4208	Chauffage d'appoint	020	Chaufferettes portatives à ventilateur
4208	Chauffage d'appoint	025	Chaufferettes portatives à céramique
4208	Chauffage d'appoint	030	Chaufferettes portatives au quartz
4208	Chauffage d'appoint	032	Chaufferettes au gaz
4208	Chauffage d'appoint	035	Chaufferettes portatives type plinthe
4208	Chauffage d'appoint	040	Chaufferettes spécialisées
4208	Chauffage d'appoint	041	Chaufferettes à l'huile
4208	Chauffage d'appoint	042	Chaufferette convecteur
4208	Chauffage d'appoint	045	Accessoires de chauffage d'appoint
4210	Thermostats	010	Thermostats pour plinthes
4210	Thermostats	015	Thermostats de fournaies
4210	Thermostats	020	Thermostats spécialisés
4210	Thermostats	025	Accessoires de thermostat
4212	Chauffage saisonnier	010	Tuyaux de poêle
4212	Chauffage saisonnier	015	Cheminées isolées
4212	Chauffage saisonnier	020	Accessoires pour foyers et poêles
4212	Chauffage saisonnier	025	Combustible
4212	Chauffage saisonnier	030	Poêles et foyers
4212	Chauffage saisonnier	035	Portes de foyers et planchers
4298	Produits industriels Chauffage et Climatisation	010	Produits industriels

50 - Articles ménagers

5002	Nettoyage	010	Produits nettoyants domestique
5002	Nettoyage	020	Poubelles
5002	Nettoyage	025	Sacs à ordures
5002	Nettoyage	030	Balai, vadrouille, seau, raclette
5002	Nettoyage	035	Papier
5002	Nettoyage	040	Escabeau
5002	Nettoyage	045	Thermomètres
5002	Nettoyage	050	Équipement de nettoyage motorisé et accessoires
5002	Nettoyage	055	Accessoires de nettoyage
5004	Accessoires de cuisine	010	Moules, plaques et plats de cuisson
5004	Accessoires de cuisine	015	Gadgets
5004	Accessoires de cuisine	020	Chaudrons
5004	Accessoires de cuisine	025	Plats et tapis à vaisselle
5004	Accessoires de cuisine	030	Verrerie
5004	Accessoires de cuisine	035	Vaisselle
5004	Accessoires de cuisine	040	Coutellerie
5004	Accessoires de cuisine	045	Conservation des aliments
5004	Accessoires de cuisine	050	Carosse d'épicerie
5004	Accessoires de cuisine	053	Rangement de cuisine
5006	Électroménagers et accessoires	005	Électroménagers
5006	Électroménagers et accessoires	010	Électroménagers intermédiaires
5006	Électroménagers et accessoires	015	Petits électroménagers cuisine
5008	Électronique	010	Réveils, horloge, cadrans
5008	Électronique	015	Radios, chaînes stéréo
5008	Électronique	020	TV, vidéo
5008	Électronique	025	Calculatrices
5008	Électronique	030	Appareil photo
5008	Électronique	035	Cassettes
5008	Électronique	040	Téléphone, répondeur
5010	Articles de lessives	010	Paniers et mannes
5010	Articles de lessives	015	Planches à repasser
5010	Articles de lessives	017	Fer à repasser
5010	Articles de lessives	020	Accessoires de planche repasse
5010	Articles de lessives	025	Séchoir à linge
5012	Soins personnels	010	Séchoirs à cheveux

LISTE DE SOUS-DÉPARTEMENTS ET CATÉGORIES

5012	Soins personnels	015	Fers à friser
5012	Soins personnels	020	Rasoirs électrique
5012	Soins personnels	025	Rasoirs à vêtements
5012	Soins personnels	030	Racommodeur
5012	Soins personnels	035	Masseur
5012	Soins personnels	038	Autres soins personnels
5014	Produits achats spontanés	010	Confiserie
5014	Produits achats spontanés	020	Parapluie
5014	Produits achats spontanés	025	Crème solaire
5015	Eau embouteillée	010	Eau embouteillée
5098	Produits industriels Articles ménagers	010	Produits industriels

60 - Automobile

6002	Huiles et produits liés	010	Huiles
6002	Huiles et produits liés	015	Graisses
6002	Huiles et produits liés	020	Additifs
6002	Huiles et produits liés	025	Lave-vitre
6002	Huiles et produits liés	030	Lubrifiants
6002	Huiles et produits liés	035	Divers Huile et produits liés
6004	Entretien	010	Savons
6004	Entretien	015	Cire
6004	Entretien	020	Nettoyants
6004	Entretien	025	Accessoires de nettoyage
6004	Entretien	026	Réparation de carrosserie
6004	Entretien	030	Bidons, outils et autres
6004	Entretien	032	Équipement de manutention
6006	Attelage	010	Accessoires de remorque
6006	Attelage	011	Remorques et pièces
6006	Attelage	012	Acc. de véhicules récréatifs
6008	Accessoires électriques et d'urgence	010	Phares
6008	Accessoires électriques et d'urgence	015	Fusibles
6008	Accessoires électriques et d'urgence	020	Accessoires d'urgence
6008	Accessoires électriques et d'urgence	022	Autres accessoire électrique
6010	Accessoires saisonniers	010	Essuies-glace
6010	Accessoires saisonniers	015	Tapis autos
6010	Accessoires saisonniers	020	Brosses à neige
6012	Gadgets	010	Gadgets
6098	Produits industriels Automobile	010	Produits industriels

70 - Matériaux de construction

7002	Moulures	010	Moulures de polyuréthane, médaillon
7002	Moulures	015	Moulures en pin clair, noueux et ornements
7002	Moulures	020	Moulures en pin jointé
7002	Moulures	025	Moulures en bois franc
7002	Moulures	030	Moulures de vinyle et PVC
7002	Moulures	035	Moulures recouvertes
7002	Moulures	040	Moulures en pin jointé apprêté
7002	Moulures	045	Moulures de métal
7002	Moulures	050	Moulures ornementales et appliqués sur cartes
7002	Moulures	055	Moulures MDF naturel et ornements
7002	Moulures	065	Capuchons de poteau
7004	Manteaux de foyer	010	Manteaux de foyer
7006	Gypse	010	Panneaux de gypse
7008	Ciment à joint et produits lié	010	Moulures
7008	Ciment à joint et produits lié	012	Ciment à joint et rubans
7010	Montants de métal et produits liés	010	Montants de métal
7012	Liège	010	Liège, tableaux
7014	Ornements victorien	010	Ornements victoriens intérieur et extérieur
7016	Composantes de table	010	Pattes de meuble
7016	Composantes de table	015	Dessus de table
7016	Composantes de table	020	Jupe de table
7018	Briques décoratives intérieur et accessoires	010	Briques décoratives intérieur et accessoires
7020	Escaliers et Rampes de bois intérieures	010	Rampes bois intérieure et composantes
7020	Escaliers et Rampes de bois intérieures	015	Marches et composantes

LISTE DE SOUS-DÉPARTEMENTS ET CATÉGORIES

7020	Escaliers et Rampes de bois intérieures.	020	Accessoires
7022	Plafond	010	Tuiles à plafond
7022	Plafond	015	Système de suspension de plafond
7022	Plafond	020	Panneaux d'éclairage
7024	Goujons, accessoires de goujons et pièces d'artisanat	010	Goujons et accessoires
7024	Goujons, accessoires de goujons et pièces d'artisanat	015	Pièces d'artisanat
7030	Isolation	010	Polythène
7030	Isolation	015	Pare-air
7030	Isolation	020	Panneaux Isolants rigide
7030	Isolation	025	Isolant fibre de verre
7030	Isolation	030	Isolant acoustique
7030	Isolation	035	Membrane imperméabilisant
7030	Isolation	040	Isolant réfléchissant
7030	Isolation	045	Isolant cellulose
7030	Isolation	050	Joint de lisse
7032	Ventilation	010	Aérateurs
7034	Ciment et produits liés	010	Matériels de renforcement du béton
7034	Ciment et produits liés	012	Panneaux de ciment
7034	Ciment et produits liés	015	Tubes à forme et accessoire
7034	Ciment et produits liés	020	Ciment pur
7034	Ciment et produits liés	025	Ciment prémélangé
7034	Ciment et produits liés	030	Sable et agrégats
7034	Ciment et produits liés	035	Produits traitement asphalte
7034	Ciment et produits liés	036	Chaux
7034	Ciment et produits liés	038	Joint d'expansion
7036	Revêtement extérieur.	010	Revêtement à base de ciment
7036	Revêtement extérieur.	015	Déclins en fibres durcies
7036	Revêtement extérieur.	020	Revêtement de vinyle et accessoires
7036	Revêtement extérieur.	025	Revêtement d'aluminium et accessoires
7036	Revêtement extérieur.	030	Revêtement d'acier et accessoires
7036	Revêtement extérieur.	035	Panneaux ondulés
7036	Revêtement extérieur.	040	Gouttières et accessoires
7036	Revêtement extérieur.	045	Revêtements de toiture
7038	Aménagement paysager.	010	Produits aménagement paysager
7038	Aménagement paysager.	012	Nettoyant/protection pr pavés
7038	Aménagement paysager.	015	Briques à feu, tuiles de cheminée
7038	Aménagement paysager.	017	Blocs de ciment
7040	Toiture	010	Bardeaux asphalte et fibre de verre
7040	Toiture	015	Rouleaux couverture
7040	Toiture	017	Produits traitement pr toiture
7040	Toiture	020	Sous-couche
7040	Toiture	022	Panneau de fibre ondulé à toit
7042	Panneaux de plastiques et dérivés.	010	Panneaux de plastiques et dérivés
7044	Panneaux de tuiles et stratifiés	010	Panneaux de tuiles
7044	Panneaux de tuiles et stratifiés	012	Panneaux stratifiés
7046	Porte intérieure.	010	Portes accordéon
7046	Porte intérieure.	015	Portes escamotables
7046	Porte intérieure.	020	Portes miroir
7046	Porte intérieure.	025	Bois durcie
7046	Porte intérieure.	030	Lauan
7046	Porte intérieure.	035	Coloniales
7046	Porte intérieure.	040	Pin
7046	Porte intérieure.	045	Accessoires de portes intérieures
7046	Porte intérieure.	047	Autres portes intérieures
7048	Porte extérieure	010	Portes extérieures
7048	Porte extérieure	015	Portes extérieures en bois
7048	Porte extérieure	020	Portes moustiquaires
7048	Porte extérieure	025	Contre-portes
7048	Porte extérieure	030	Portes de garage, accessoires et ouvre-porte
7048	Porte extérieure	035	Portes patio
7050	Fenêtres	010	Fenêtres
7050	Fenêtres	015	Margelles et couvre-margelles
7052	Puits de Lumière	010	Puits de lumière
7054	Tabac et accessoires.	010	Tabac et accessoires
7056	Clôture et accessoires.	010	Clôture à maille de chaîne, en fil métallique et ornementale

LISTE DE SOUS-DÉPARTEMENTS ET CATÉGORIES

7056	Clôture et accessoires	015	Clôtures modulaires en PVC
7056	Clôture et accessoires	020	Broches à poule, toile métalli
7056	Clôture et accessoires	025	Clôtures à neige
7056	Clôture et accessoires	030	Clôtures/filet en plastic
7056	Clôture et accessoires	035	Poteaux de métal
7058	Rampes et colonnes extérieures	010	Rampes en PVC et accessoires
7058	Rampes et colonnes extérieures	015	Rampes en aluminium et accessoires
7058	Rampes et colonnes extérieures	020	Colonnes et accessoires
7062	Quincaillerie de support	010	Poteaux de structure et supports
7064	Déglaçant	010	Fondants et sel à glace
7066	Salle de coupe	010	Salle de coupe
7068	Installation	010	Programme Installation de Porte et Fenêtre
7098	Produits industriels Matériaux de construction . .	010	Produits industriels

75 - Produits forestiers

7502	Bois d'oeuvre	010	Lattes
7502	Bois d'oeuvre	015	Planches
7502	Bois d'oeuvre	020	Madriers
7502	Bois d'oeuvre	025	Spécialités
7504	Panneaux structuraux	010	Épinette
7504	Panneaux structuraux	015	Sapin
7504	Panneaux structuraux	020	Panneaux O.S.B.

76 - Produits forestiers alliés

7602	Panneaux à projets	010	Panneaux bricoleurs
7602	Panneaux à projets	015	Spécialités
7602	Panneaux à projets	020	Panneaux commodités
7604	Bois de finition	010	Pin
7604	Bois de finition	015	Cèdre
7604	Bois de finition	020	Bois Franc
7604	Bois de finition	025	Spécialités
7606	Bardeaux de cèdre	010	Construction
7606	Bardeaux de cèdre	015	Finition
7608	Bois d'ingénierie	010	Ferme de toit
7608	Bois d'ingénierie	015	Poutrelles
7610	Produits extérieurs de bois	010	Bois traité
7610	Produits extérieurs de bois	015	Bois de cèdre
7610	Produits extérieurs de bois	020	Bois composite
7610	Produits extérieurs de bois	025	Treillis
7610	Produits extérieurs de bois	030	Accessoires de clôture et patio
7610	Produits extérieurs de bois	032	Recouvrement de patios
7610	Produits extérieurs de bois	035	Produits finis et ensemble
7612	Revêtement extérieur en bois	010	Longueurs assorties
7612	Revêtement extérieur en bois	015	Panneaux
7614	Revêtement intérieur de bois	010	Pin
7614	Revêtement intérieur de bois	015	Cèdre
7614	Revêtement intérieur de bois	020	Autres essences
7614	Revêtement intérieur de bois	025	Panneaux Préfinis
7616	Panneaux Spécialisés	010	Bois Exotique
7616	Panneaux Spécialisés	015	Mélamine
7616	Panneaux Spécialisés	020	Rainuré
7616	Panneaux Spécialisés	025	Durcie

90 - Saisonnier

9002	Loisirs	010	Loisirs extérieur
9002	Loisirs	015	Piscine et Spa
9002	Loisirs	020	Loisirs intérieurs
9004	Équipements 4 saisons	010	Laveuse à pression
9004	Équipements 4 saisons	015	Génératrice
9006	Motoculture	010	Coupe-bordure
9006	Motoculture	015	Souffleur à feuilles
9006	Motoculture	020	Taille-haie
9006	Motoculture	025	Scie à chaîne

ANNEXE

LISTE DE SOUS-DÉPARTEMENTS ET CATÉGORIES

9006	Motoculture	030	Tondeuse
9006	Motoculture	035	Tracteur
9008	Équipement d'hiver	010	Souffleuse et pelles électriques
9008	Équipement d'hiver	015	Abris-d'hiver
9008	Équipement d'hiver	020	Outils hivernaux
9010	Barbecue	010	BBQ
9010	Barbecue	015	Appareil de cuisson
9010	Barbecue	020	Accessoires et pièces de BBQ
9010	Barbecue	025	Foyer
9010	Barbecue	030	Chauffe-terrasse
9012	Arrosage	010	Boyaux
9012	Arrosage	015	Raccords
9012	Arrosage	020	Arroseurs
9012	Arrosage	025	Pistolets d'arrosage
9012	Arrosage	030	Arrosage spécialité
9012	Arrosage	035	Accessoires d'arrosage
9012	Arrosage	040	Dévidoirs
9012	Arrosage	045	Pulvérisateurs
9014	Outils de jardinage	010	Outils à long manche
9014	Outils de jardinage	015	Petits outils de jardinage
9014	Outils de jardinage	020	Brouettes et chariots
9014	Outils de jardinage	025	Épandeurs et rouleaux
9016	Meubles de patio extérieur	010	Ensemble Bistro
9016	Meubles de patio extérieur	015	Ensemble de patio
9016	Meubles de patio extérieur	020	Chaises
9016	Meubles de patio extérieur	025	Tables
9016	Meubles de patio extérieur	030	Balançoires
9016	Meubles de patio extérieur	035	Abri-soleil et accessoires
9016	Meubles de patio extérieur	040	Produits de patio complémentaires
9016	Meubles de patio extérieur	050	Ensemble à café
9018	Noël et autres événements	010	Lumières
9018	Noël et autres événements	015	Couronne et croissant
9018	Noël et autres événements	020	Villages
9018	Noël et autres événements	025	Décoration d'arbres
9018	Noël et autres événements	030	Animés
9018	Noël et autres événements	035	Pied d'arbre
9018	Noël et autres événements	040	Décoration extérieure
9018	Noël et autres événements	045	Décoration intérieure
9018	Noël et autres événements	050	Nativité
9018	Noël et autres événements	055	Emballage
9018	Noël et autres événements	060	Guirlande
9018	Noël et autres événements	065	Boucles et rubans
9018	Noël et autres événements	070	Jupes et bas
9018	Noël et autres événements	075	Quincaillerie de Noël
9018	Noël et autres événements	080	Arbres de Noël
9018	Noël et autres événements	085	Halloween
9018	Noël et autres événements	090	Pâques
9020	Rangement	010	Cabanons
9020	Rangement	015	Coffre de rangement
9020	Rangement	020	Bâche
9022	Soin animalier	010	Nourriture d'animaux
9022	Soin animalier	015	Accessoires pour animaux
9098	Produits industriels Saisonnier	010	Produits industriels

95 - Horticulture

9502	Plantes extérieures	010	Arbres
9502	Plantes extérieures	015	Arbustes
9502	Plantes extérieures	020	Conifères
9502	Plantes extérieures	025	Fruitières
9502	Plantes extérieures	030	Plantes grimpantes
9502	Plantes extérieures	035	Rosiers
9502	Plantes extérieures	040	Annuelles
9502	Plantes extérieures	045	Légumes
9502	Plantes extérieures	050	Fines herbes
9502	Plantes extérieures	055	Vivaces
9502	Plantes extérieures	060	Plantes aquatiques

LISTE DE SOUS-DÉPARTEMENTS ET CATÉGORIES

9502	Plantes extérieures	065	Bulbes
9502	Plantes extérieures	070	Noël
9504	Plantes intérieures	010	Plantes tropicales
9504	Plantes intérieures	015	Paniers suspendus
9504	Plantes intérieures	020	Cactus et plantes grasses
9504	Plantes intérieures	025	Potées fleuries
9504	Plantes intérieures	030	Bonsaïs
9504	Plantes intérieures	035	Fleurs coupées
9506	Pesticides	010	Controle insectes et maladies
9506	Pesticides	010	Controle insectes et maladies
9506	Pesticides	015	Controle des mauvaises herbes
9506	Pesticides	015	Controle des mauvaises herbes
9506	Pesticides	020	Controle des rongeurs
9506	Pesticides	025	Organiques
9506	Pesticides	030	Répulsifs à insectes
9508	Fertilisants	010	Engrais à pelouse
9508	Fertilisants	010	Engrais à pelouse
9508	Fertilisants	015	Fertilisant Jardin
9508	Fertilisants	015	Fertilisant Jardin
9508	Fertilisants	020	Fertilisant Arbre et Arbuste
9508	Fertilisants	030	Fertilisant plante interieure
9510	Semences	010	Semences à gazon
9510	Semences	015	Semences en sachet
9512	Produits pour semis	010	Pots et soucoupes
9512	Produits pour semis	015	Mini-Serre
9512	Produits pour semis	020	Autres accessoires pour semis
9512	Produits pour semis	025	Hydroponique
9514	Terreaux/amendements/couvre-sols	010	Terreaux d'extérieur
9514	Terreaux/amendements/couvre-sols	015	Terreaux d'intérieur
9514	Terreaux/amendements/couvre-sols	020	Amendements
9514	Terreaux/amendements/couvre-sols	025	Couvre-sols
9516	Jardins d'eau	010	Toiles et bassins
9516	Jardins d'eau	015	Accessoires pour jardins d'eau
9516	Jardins d'eau	020	Pompes
9518	Deco jardin	010	Pots et soucoupes d'intérieur
9518	Deco jardin	015	Pots et soucoupes d'extérieur
9518	Deco jardin	020	Jardinières de balcon
9518	Deco jardin	025	Tonnelles
9518	Deco jardin	030	Treillis et obélisques
9518	Deco jardin	035	Étagères à plantes
9518	Deco jardin	040	Fontaines intérieures
9518	Deco jardin	045	Fontaines extérieures
9518	Deco jardin	050	Ornements
9518	Deco jardin	055	Clôtures décoratives
9518	Deco jardin	060	Bains d'oiseaux
9520	Accs de jardinage	010	Crochets et supports
9520	Accs de jardinage	015	Couvre-parterres
9520	Accs de jardinage	020	Bordures à gazon
9520	Accs de jardinage	025	Tuteurs et attaches
9520	Accs de jardinage	030	Arrosoirs
9520	Accs de jardinage	032	Vérificateur de sol
9520	Accs de jardinage	033	Acc.de jardin écologiques
9522	Ornithologie	010	Nourriture
9522	Ornithologie	015	Mangeoires et abreuvoirs
9522	Ornithologie	020	Nichoirs
9522	Ornithologie	025	Autres Produits d'ornithologie
9526	Protection hivernale.	005	Balises
9526	Protection hivernale.	010	Couvertures
9526	Protection hivernale.	015	Jutes
9526	Protection hivernale.	025	Cônes à rosiers
9526	Protection hivernale.	029	Autres Protection hivernale